



Lamage Automatique en tirant

LAMER · CHANFREINER
CHAMBRE · EBAVURER



www.erixtool.com

COMMENT FONCTIONNENT LES OUTILS ERIX

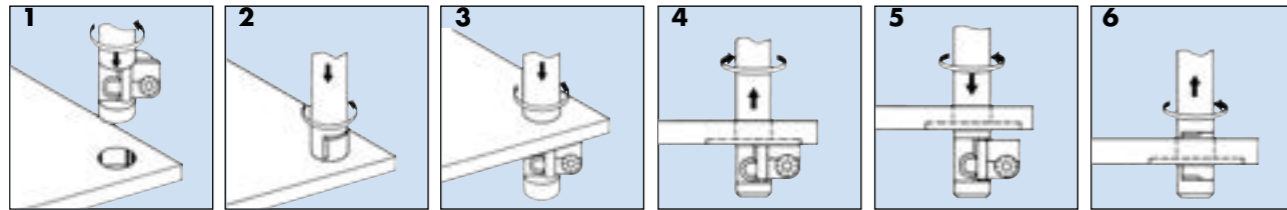

Contenu	Page
Description technique	3
Vitesses et avances	4
Utilisation sans problème	5
Conseils utiles	6-7
Usinage des matières difficiles	8
Porte-outils cône morse	9
Weldon	9
Système de codification	10
Outils spéciaux	11
Lamage en tirant	12-17
Chanfreinage en tirant 45°	18-19
Chanfreinage en tirant 60°	20
Chanfreinage en tirant 30°	21
Lamage en poussant et en tirant	22
Chanfreinage en poussant et en tirant	23
Combinaisons ERIX	24-27
Etudes de temps et de coûts	28
Programmation	29-30
Pièces de rechange	31
Historique ERIX	32



Lamage en tirant sur un corps de vanne



Lamage avec arrosage central



Lamage en poussant et en tirant



Chanfreinage en poussant en tirant 45°

LAMER • CHANFREINER • CHAMBRER • EBAVURER

DESCRIPTION TECHNIQUE

Système breveté performant et fiable. L'outil ERIX est un outil automatique à lamer en tirant ou à chanfreiner en tirant, composé d'un porte-outil et d'une ailette. L'ailette se replie dans la cavité du porte-outil permettant à la partie guide de pénétrer dans le trou de la pièce à usiner.

Gain de temps et de productivité. Gain de temps d'usinage comparé avec les méthodes conventionnelles évalué entre 60 % et 70 % (voire 90 % pour certains cas).

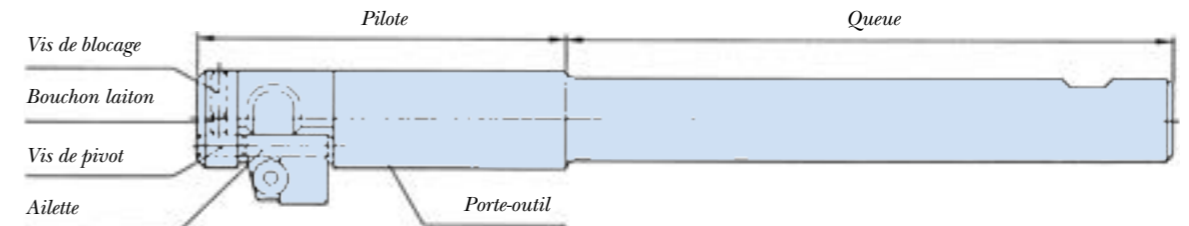

PORTE-OUTIL

La partie pilote du porte-outil permet de guider l'ensemble porte-outil et ailette et absorbe les efforts de coupe. Le ϕ du pilote est plus petit que le ϕ nominal du trou (voir les valeurs dans le tableau ci-dessous). Les porte-outils ϕ perçage 4,5 à 9 mm ont seulement des queues cylindriques. Les porte-outils plus grands ont une queue soit cylindrique, soit CM. (voir page 9).

Perçage ϕ mm	écart mm
4.5 – 9.0 mm	0.05 mm
10.0 – 13.0 mm	0.10 mm
14.0 – 24.0 mm	0.20 mm
25.0 – 30.0 mm	0.30 mm
>à 30 mm	0.30 mm

Pour les trous de $\phi > \text{à } 30 \text{ mm}$ le ϕ du pilote est inférieur de 1 mm.

Ces porte-outils sont fournis avec des plaquettes de guidage qui guident le porte-outil dans le trou.

OUTILS AVEC ARROSAGE CENTRAL

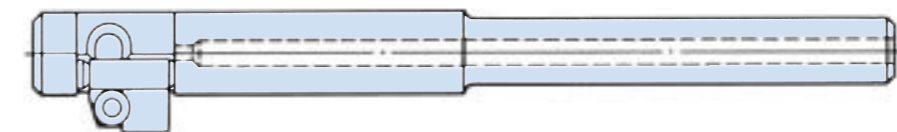

Les porte-outils avec queue cylindrique sont prévus avec un arrosage central à partir de 10 mm.

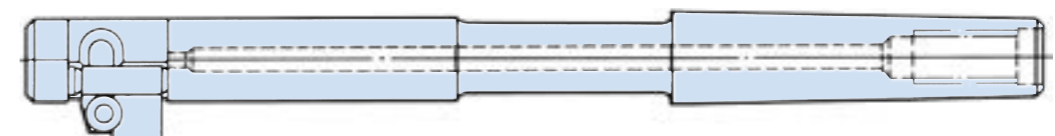

Les porte-outils avec queue cône morse peuvent être fournis avec un arrosage central à partir de 10 mm.

AILETTE

Pendant l'usinage l'ailette doit tourner librement. Pour cela il faut, au montage de l'ailette, **tourner la vis à pivot serrée contre l'ailette, la desserrer d'environ 30°**, puis serrer la vis de blocage.

Les ailettes de faibles dimensions sont en HSS monobloc. Les ailettes de plus grandes dimensions sont à plaquettes carbure à jeter carrées ISO SPUN ou rectangulaires ISO/R242 (système de fixation SECODIX avec vis pas à gauche).

VITESSE ET AVANCE

En fonction des matières à usiner

Matières à usiner	Dureté HB	Lettre et chiffre code	
		Ailettes HSS	Ailettes Carbure
1. Acier	1,1 Magnetic soft steel	≤120	35 E / 70 E
	1,2 Structural steel	≤200	30 D / 60 D
	1,3 Plain Carbon steel	≤250	25 D / 50 D
	1,4 Alloy steel	≤250	20 C / 40 C
	1,5 Alloy, tempered steel	> 250; ≤350	15 B / 30 B
	1,6 Alloy, tempered steel	> 350	10 A / 20 A
2. Aciers inoxydables	2,1 Free machining, steel	≤250	15 E / 40 E
	2,2 Austenitic	≤250	10 D / 30 D
	2,3 Ferritic, Martensitic	≤300	5 C / 20 C
3. Fonte	3,1 Lamellar graphite	≤150	30 E / 40 E
	3,2 Lamellar graphite	> 150; ≤300	20 E / 30 E
	3,3 Malleable Cast Iron	≤200	15 D / 20 D
	3,4 Malleable Cast Iron	> 200; ≤300	10 D / 10 D
4. Titane	4,1 Titanium unalloyed	≤200	15 C / 40 C
	4,2 Titanium alloyed	≤270	10 B / 20 B
	4,3 Titanium alloyed	> 270; ≤350	5 B / 10 B
5. Nickel	5,1 Nickel, unalloyed	≤150	10 B / 40 B
	5,2 Nickel, alloyed	≤270	6 B / 20 B
	5,3 Nickel, alloyed	> 270; ≤350	5 A / 10 A
6. Cuivre	6,1 Copper	≤100	50 C / 70 C
	6,2 B-Brass, Bronze	≤200	45 D / 80 D
	6,3 α-Brass	≤200	40 D / 80 D
	6,4 High Strength Bronze	≤470	20 E / 40 E
7. Aluminium Magnésium	7,1 Al, Mg unalloyed	≤100	60 F / 80 F
	7,2 Al alloyed, Si < 0,5%	≤150	50 F / 70 F
	7,3 Al alloyed, 0,5% > Si < 10%	≤120	40 E / 60 E
	7,4 Al alloyed, Si > 10%	≤120	30 E / 40 E
8. Matière synthétique	8,1 Thermoplastics	--	60 D / 80 D
	8,2 Thermosetting plastics	--	40 B / 60 B
	8,3 Reinforced plastic materials	--	30 A / 40 A

Comment utiliser la **table**:

1. La table se lit à partir de la gauche avec la matière exacte qui est à usiner ainsi que l'ailette adaptée (HSS ou Carbure). On obtient une lettre et un chiffre code. Exemple: En supposant que le métal à usiner est du Titane pur qui doit être usiné avec une ailette équipée d'une plaquette en Carbure, le code sera le suivant: 40C.

2. A l'aide de ce code vous vous reportez aux 2 autres tableaux ci-dessous avec le diamètre de lamage ou de chanfreinage (*notez bien qu'il ne s'agit pas du diamètre du trou*). A gauche à l'aide de lettre code, vous obtiendrez l'avance en mm/tour. A droite, à l'aide du chiffre code vous obtiendrez la vitesse en tours/minute. Exemple: En supposant que vous allez utiliser l'outil réf. 90-25/45-CS20 avec un diamètre de lamage de 45 mm et un code «50D».

Matière: acier au carbone
Vous obtiendrez:
Vitesse: 338 tours/minute
Avance: 0,14 mm/tour

Vitesse d'avance:
 $338 \times 0,14 = VF 47 \text{ mm/tr}$

Diamètre lamage ou chanfreinage en mm	Avance en mm/tr						Vitesse de rotation en tr/min												
	Lettre code						Chiffre code												
	A	B	C	D	E	F	5	10	15	20	25	30	35	40	45	50	60	70	80
8	0,01	0,015	0,02	0,03	0,04	0,05	200	400	600	800	950	1200	1400	1600	1800	1900	2400	2800	3200
11	0,015	0,02	0,025	0,035	0,05	0,06	145	290	435	580	725	870	1015	1160	1300	1450	1740	2030	2320
14	0,02	0,025	0,03	0,04	0,06	0,07	115	230	340	455	570	680	795	910	1020	1140	1360	1590	1820
18	0,025	0,03	0,035	0,05	0,07	0,08	88	177	265	352	442	530	618	704	796	884	1060	1236	1408
21	0,03	0,035	0,04	0,06	0,08	0,10	76	152	228	304	380	456	534	608	687	760	912	1068	1216
25	0,035	0,04	0,05	0,08	0,10	0,12	64	128	192	256	320	382	446	512	573	640	764	892	1024
30	0,04	0,05	0,06	0,09	0,12	0,14	53	106	159	212	265	318	371	424	477	530	636	742	850
35	0,045	0,055	0,07	0,11	0,14	0,16	46	92	138	184	227	276	320	368	410	454	552	640	728
40	0,05	0,06	0,08	0,12	0,16	0,18	40	80	120	160	190	240	280	320	360	380	480	560	640
45	0,055	0,07	0,10	0,14	0,18	0,21	36	71	107	142	169	213	249	284	320	338	427	498	569
50	0,06	0,08	0,12	0,16	0,20	0,24	32	64	96	128	160	192	224	256	288	320	384	448	510
60	0,065	0,09	0,13	0,18	0,22	0,27	27	54	81	108	135	162	189	216	243	270	324	378	425
70	0,07	0,10	0,14	0,22	0,25	0,33	23	46	69	92	115	138	160	184	207	230	276	320	364
80	0,075	0,11	0,16	0,24	0,28	0,37	20	40	60	80	95	120	140	160	180	190	240	280	320
>80	0,08	0,12	0,18	0,25	0,30	0,40	15	20	50	65	80	95	110	125	145	160	190	220	250

Informations pour l'utilisation des outils à lamer en tirant **ERIX**

INFORMEZ-VOUS SUR LES REMARQUES SUIVANTES POUR UNE UTILISATION OPTIMUM:

OUTIL

- L'ailette doit tourner librement. Le jeu optimal est réalisé après avoir serré légèrement la vis du pivot, la desserrer d'environ 30° puis serrer la vis de sécurité (l'outil sera ainsi correctement monté).
- Pour des lamages supérieurs à 30 mm, il faut vérifier si l'espace est suffisant afin que l'ailette (attention: utilisation d'ailettes avec talon de guidage) puisse s'ouvrir librement avant le début de l'opération de coupe. Ce contrôle évitera la casse de l'outil.
- Avez-vous utilisé la référence appropriée?
ISO K20 pour l'usinage de la fonte
ISO P40 pour l'usinage de l'acier
Attention au changement de plaquette, la vis de serrage a UN PAS A GAUCHE.

PORTE-OUTIL

A vérifier attentivement: l'outil à lamer doit être propre et correctement serré dans le porte-outil ou dans la broche de la machine-outil.

PIECE

Le trou existant est utilisé comme guidage de l'outil à lamer, à cet effet quelques gouttes d'huile seront utiles. Pour l'usinage de l'acier, un liquide de coupe peut être employé.

USINAGE

La vitesse de rotation de l'outil doit être choisie en fonction du tableau. Approchez l'outil ERIX dans le sens inverse des aiguilles d'une montre, réduisez la vitesse au maximum à 0,2 mm/tour avant la pénétration de l'outil dans le trou afin que la fermeture de l'ailette soit facilitée et la casse de l'outil évitée.

ATTENTION! L'ailette se replie dans la cavité du porte-outil par contact avec la pièce et non par l'action de la force centrifuge.

Après le dégagement du trou, l'ailette se déploiera grâce à la force centrifuge. Concernant les outils supérieurs à un diamètre de 30 mm, veillez à ce que le talon de l'ailette soit dégagé.

L'inversion du sens de rotation dans le sens des aiguilles d'une montre permet de placer l'ailette en position de travail. Par l'avance de coupe appropriée (voir tableau) l'opération de lamage est effectuée. Lorsque la profondeur d'usinage est atteinte, l'ailette est dégagée (ainsi que le talon de guidage).

Inverser le sens de rotation (sens inverse des aiguilles d'une montre). Amener l'ailette en vitesse rapide jusqu'à quelques millimètres du trou. Réduisez la vitesse d'avance à 0,2 mm/tr maximum. Dès que l'ailette pénètre dans le trou, vous pouvez dégager l'outil de la pièce en vitesse rapide.

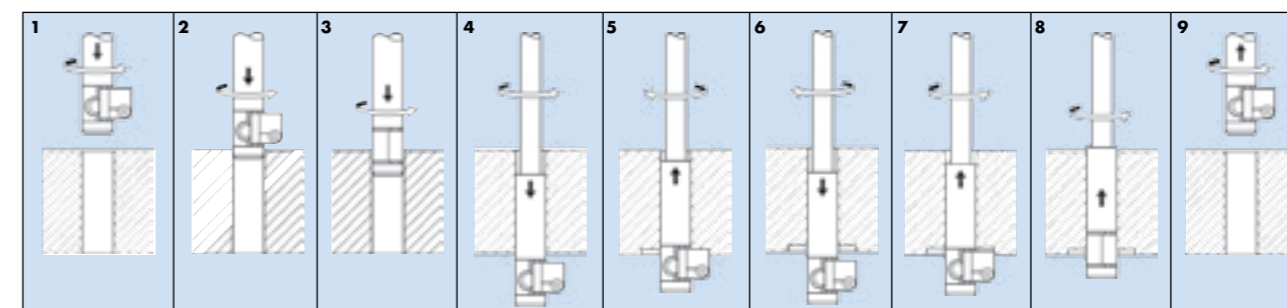

QUELQUES CONSEILS POUR ÉVITER LES PROBLÈMES

1. Les petites ailettes en HSS peuvent être magnétisées durant l'usinage. Veillez à les démagnétiser si nécessaire.
2. Utilisez l'huile de coupe comme liquide de refroidissement. Pour la fonte utilisez quelques gouttes d'huile fluide.
3. Les tolérances du Ø des lamage sont d'environ:

Ø	tolérance
4,5 - 9 mm	± 0,1 mm
10 - 30 mm	± 0,2 mm
31 - 69 mm	± 0,3 mm
4. Pour améliorer l'état de surface d'un lamage, réduire la vitesse et l'avance à la fin de l'opération puis arrêter l'avance de l'outil momentanément pendant quelques secondes.
5. Pour éviter des traces dans le perçage, procéder comme suit: percer le trou, lamer en tirant, aléser le trou pour terminer à la dimension.
6. Il faut toujours s'assurer que la fixation de la pièce soit suffisamment rigide afin d'éviter toute forme de vibration.
7. Utilisez, chaque fois que possible, la lubrification centrale. Elle a plusieurs avantages:
 - elle casse les copeaux, les évacue, le porte-outil et l'ailette ne chauffent pas, elle évite l'écaillage de la surface usinée. Pensez à l'interrompre au retour (éclipsage ailette).
 Lors de l'utilisation de la lubrification centrale, nous recommandons d'arroser abondamment avec un liquide de refroidissement aussi près que possible de la zone de coupe.
8. Bien vérifier que les vis soient correctement serrées:
 - a) La vis du pivot, après l'avoir serrée légèrement, la desserrer d'environ 30 degrés puis serrer la vis sécurité. **Après 5 ou 6 cycles vérifier le jeu.**
 - b) Le système de vis SECODÉX de l'ailette a un serrage à gauche: lors du serrage de cette vis, la plaquette sera pressée fermement dans le logement créé à cet effet dans l'ailette. En plus cette "vis SECODÉX" a la forme d'un parapluie avec un rebord agissant comme un ressort, serrant fort et maintenant la plaquette. **N'oubliez pas de serrer cette vis!**
 - c) Autres vis: vérifier qu'elles soient également bien serrées.
9. Conservez l'ailette bien affûtée, (sauf pour l'aluminium dur). Réaffûtez les ailettes ou changez de plaquette fréquemment.
10. Vérifiez attentivement qu'il y a assez d'espace (sans aucun doute permis) pour que l'ailette puisse s'ouvrir librement avant, pendant et après l'opération de coupe.
11. Notre outil n'est pas fait pour couper dans une direction radiale. Si vous utilisez l'outil comme un alésoir, l'ailette, et/ou, le porte-outil casseront.
12. Nous supposons que le trou de la pièce à usiner a une tolérance positive (c'est-à-dire plus grande que le diamètre nominal) comme par exemple H 11, s'assurer que le foret utilisé a effectué un perçage plus grand que le diamètre nominal. Un foret qui produirait une tolérance négative (inférieure au diamètre nominal) peut être dangereux.

AILETTES AVEC TALON DE GUIDAGE

Les outils de grandes dimensions travaillent à faible vitesse de rotation. Pour l'usinage en *position horizontale*, la force centrifuge qui agit sur l'ailette est insuffisante pour maintenir l'ailette en position de travail. En conséquence, les outils à lamer d'un Ø supérieur à 30 mm sont usinés avec des ailettes possédant un *talon de guidage*.

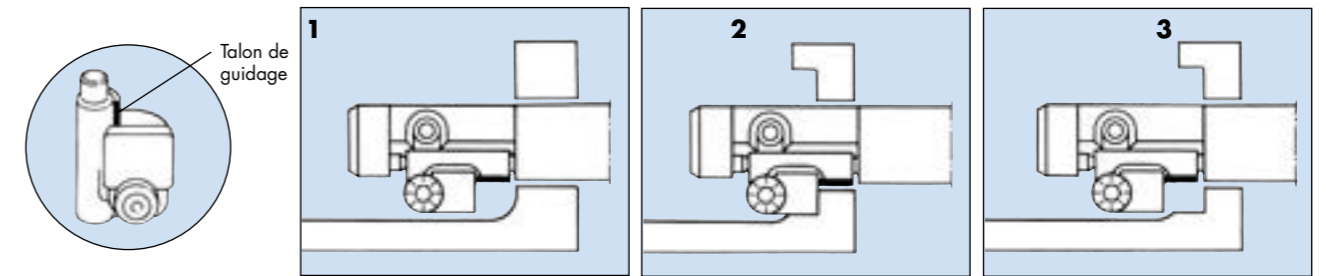

1. Quand il y a coupe interrompue, le talon de guidage est en contact avec la paroi du trou, avant que la partie active de la plaquette commence l'usinage.
2. Quand le talon de guidage entrera dans le trou, il maintiendra l'ailette dans sa position de travail.
3. Après le lamage, le porte-outil doit être dégagé jusqu'à ce que le talon de guidage ne soit plus en contact avec la paroi du trou et, ceci, avant l'inversion du sens de rotation du porte-outil.

RECOMMANDATIONS IMPORTANTES:

Lors d'un usinage dans une gorge (coupe interrompue) avec un outil en position horizontale, la vitesse de rotation doit être multipliée par deux par rapport au tableau et la vitesse d'avance doit être réduite de 20 à 80 % seulement valable pour les outils de Ø 4,2-30 mm).

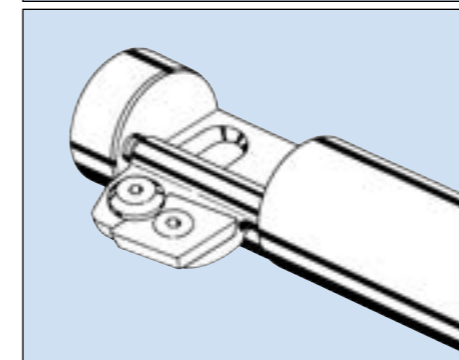
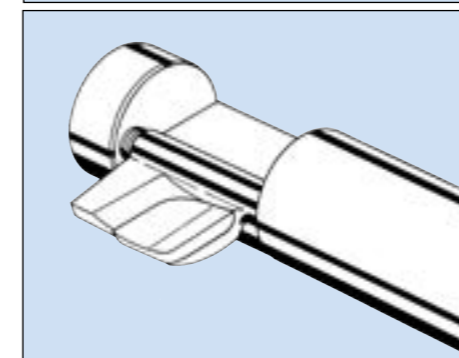
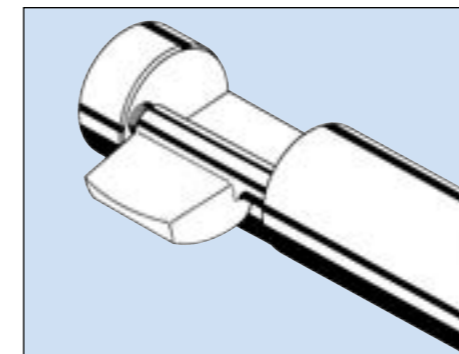

AILETTES

AILETTES HSS ES

Quand les conditions de travail sont trop dures pour des ailettes courantes, utiliser les ailettes HSS EXTRA DUR, de telles ailettes sont codifiées avec le suffixe ES; expl. 37-037 ES.

AILETTES HSS BI

Les ailettes à lamer taille 020... et 030... normalement en HSS peuvent être fournies avec PLAQUETTES BRASEES nuance K20 (standard) (ou nuance P 40 sur demande pour l'acier).

Une telle ailette est codifiée avec le suffixe BI; expl. 37-037 BI.

AILETTES A PLAQUETTE A JETER AVEC FIXATION CENTRALE

Pour l'usinage des aciers tels que l'inox et les aciers fortement alliés, il faut un dispositif de fixation de la plaquette encore plus efficace. Pour satisfaire une telle demande, les ailettes de taille 060 et au-dessus, équipées normalement avec des plaquettes carrées SPUN, peuvent être fournies avec des plaquettes à fixation centrale type SPMA. Ces ailettes sont codifiées 38- au lieu de 37-; par exemple 38-061.

SUGGESTIONS SPÉCIALES POUR L'USINAGE DES MATIÈRES DIFFICILES

LA PIÈCE À USINER

L'acier... Il peut être parfois un peu difficile de choisir la meilleure vitesse et la meilleure avance sur des aciers doux. Si la vitesse est trop grande, des vibrations peuvent se produire; à vitesse trop lente, le copeau peut se coller sur l'arête de coupe (copeau adhérent).

Si il y a un **cordon de soudure** dans la zone à usiner et spécialement si il y a aussi une coupe interrompue, vous pouvez avoir des difficultés en raison des zones de plus grande dureté.

L'acier inoxydable... En travaillant l'acier inoxydable, on peut rencontrer les mêmes problèmes que ceux cités ci-dessus.

Fonte... La surface est souvent très dure et de plus vous trouverez parfois des grains de sable à la surface. L'arête de coupe va vite être émoussée, ce qui peut occasionner la casse de l'ailette.

Titane... Le titane est un métal très difficile à usiner, avec l'expérience les difficultés disparaissent.

Aluminium... L'aluminium mou produit des copeaux longs.

L'aluminium dur produit des copeaux courts.

RECOMMANDATIONS

Modifier ces valeurs en plus ou en moins pour obtenir un meilleur résultat.

Les ailettes HSS devraient, si possible, avoir des plaquettes carbure brasées qualité P40, (type BI). Des ailettes plus grandes peuvent avoir soit des plaquettes à jeter avec fixation centrale (type 38) (voir page 7, de notre catalogue) ou des plaquettes carbure brasées (qualité P40), fabrication spéciale sur demande.

Suivre les mêmes recommandations que ci-dessus. Si elles n'étaient pas suffisantes, demandez-nous d'insérer des "brises copeaux" sur la face d'attaque de l'ailette ou sur la plaquette à jeter. Pour diminuer l'effort appliqué sur l'ailette, il peut être parfois recommandé de faire le lamage en deux étapes.

Si vous utilisez des ailettes HSS essayez le type BI à plaquette carbure brasée qualité K20 ou si vous n'en avez pas, de type ES (voir notre catalogue page 7). Pour des ailettes plus grandes, il faut utiliser des plaquettes de qualité K20.

Les plaquettes qualité P40 sont en général recommandées. Pour des petites ailettes, utilisez des plaquettes brasées P40, si disponibles. Si non, utilisez des ailettes de type ES. Les ailettes plus grandes devraient avoir des plaquettes standard P40. Si nécessaire demandez des ailettes spéciales avec des plaquettes brasées.

Eventuellement il faut essayer avec des "brise copeaux" (comme pour l'acier inoxydable).

Demandez-nous de vous fournir des ailettes ou plaquettes avec un angle de coupe réduit. Il peut être aussi parfois utile d'affûter l'arête de coupe pour obtenir un angle de coupe négatif d'environ 0,1 mm.

QUEUES CONE MORSE

CM2
Perçage \varnothing 10 à \varnothing 15,5

CM3
Perçage \varnothing 16 à \varnothing 30

CM4
Perçage \varnothing 31 à \varnothing 43

CM5
Perçage \varnothing 44 à \varnothing 69

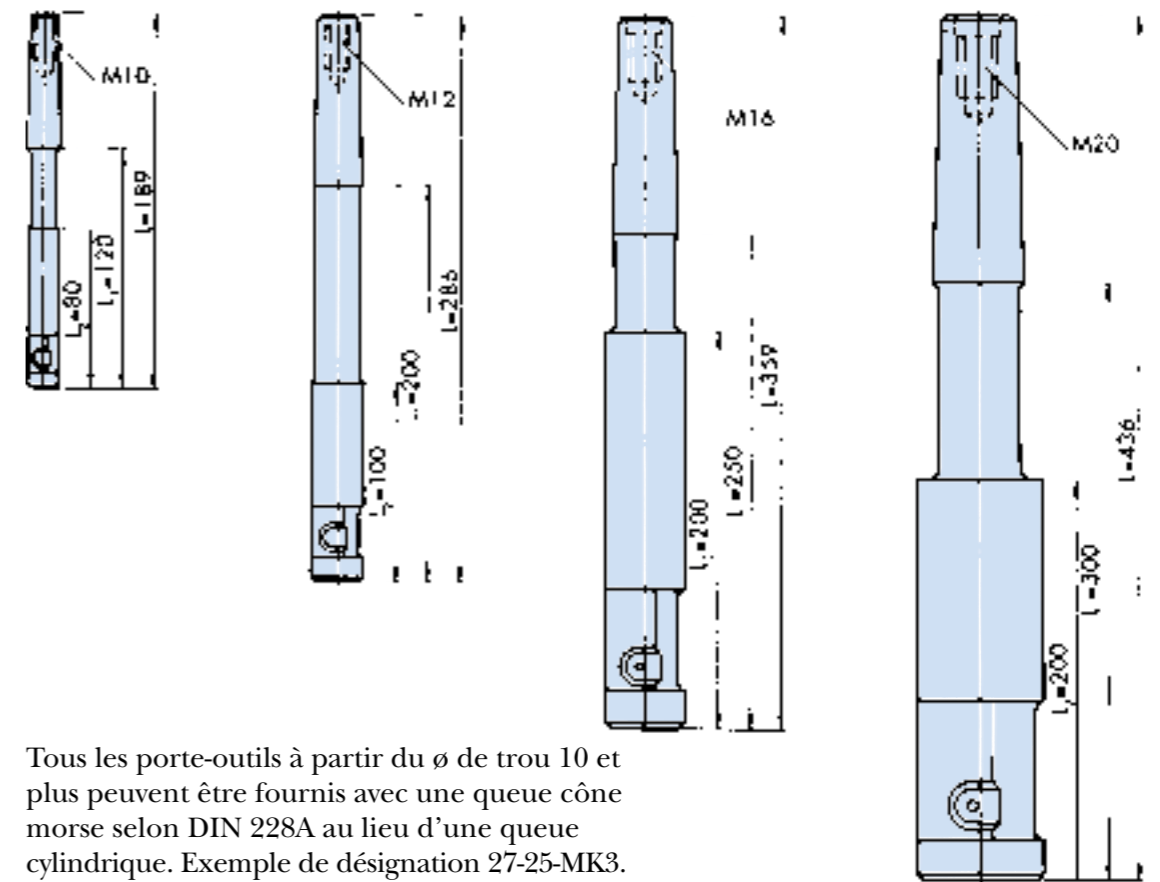

Tous les porte-outils à partir du \varnothing de trou 10 et plus peuvent être fournis avec une queue cône morse selon DIN 228A au lieu d'une queue cylindrique. Exemple de désignation 27-25-MK3.

WELDON

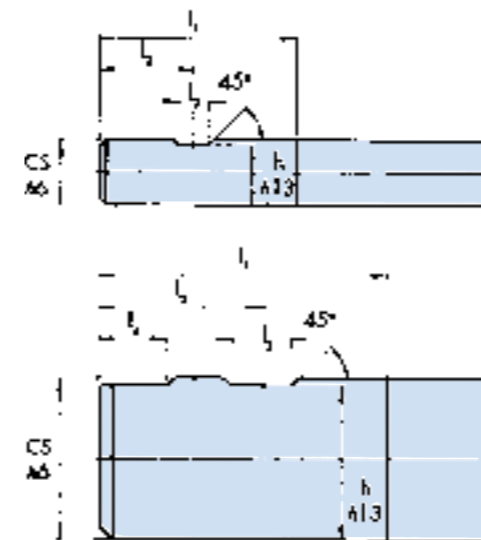

Tous les porte-outils à partir du \varnothing de trou 10 et plus à queue cylindrique sont fabriqués selon DIN 1835 B.

Queue CS	l_1	l_2	l_3	l_4	h
10	40	20	7	-	8,4
12	45	22,5	8	-	10,4
16	48	24	10	-	14,2
20	50	25	11	-	18,2
25	56	32	12	15	23,0
32	60	36	14	17	30,0
40	70	40	14	17	38,0
50	80	45	18	21	47,8

SYSTEME DE CODIFICATION

Code outil complet: par exemple 90-25/45-CS20

Préfixe

90- = lamage en tirant 90°
25 = Ø de perçage en mm
45 = Ø de lamage en mm
CS = queue cylindrique
20 = Ø de queue en mm

Autres préfixes:

45- = chanfrein 45° (angle 90°)
60- = chanfrein 60° (angle 120°)
30- = chanfrein 30° (angle 60°)
902- = lamage en poussant et en tirant
452- = chanfrein en poussant et en tirant 45°
29- = outil special

Code porte-outil: par exemple 27-25-CS20

Préfixe

27- = porte-outil standard ou semi-standard
25 = Ø de perçage en mm
CS = queue cylindrique
20 = Ø queue en mm

Autre préfixe:

29- = porte-outil spécial

Code ailette: par exemple 37-111 (standard)

ou 37-110-140 (semi standard)

Préfixe

37- = ailette pour lamage en tirant 90°

Autres préfixes:

34- = chanfrein en tirant
35- = chanfrein en poussant et en tirant
36- = lamage en poussant et en tirant
38- = lamage en tirant avec fixation de plaquette par vis centrale
39- = ailette spéciale

Plaquettes à vis centrale

Type avec plaquette type (K 20 or P40*)

38-061	SPMA 080312
38-062	SPMA 090308
38-063	SPMA 090308
38-091	SPMA 120308
38-101	SPMA 090308
38-102	SPMA 090308
38-111	SPMA 120308
38-121	SPMA 150408
38-131	SPMA 150408
38-132	SPMA 190412
38-141	SPMA 150408
38-142	SPMA 190412

Autres types sur demande.

* Livraison K20 en standard

Exemple de commande:

Outil 90-12/20-CS 10: 1 porte-outil 27-12 CS 10
1 ailette 37-034

Outil 90-12/24-CS 10: 1 porte-outil 27-12 CS 10
1 ailette 37-042
1 plaquette 080208

OUTILS SEMI-STANDARDS ET SPECIAUX

En plus des outils indiqués dans notre catalogue nous fabriquons des porte-outils et des ailettes semi-standards et spéciaux pour:

1. Perçages jusqu'au Ø 200 mm.
2. Perçage aux Ø intermédiaires de ceux listés et échelonnés de 0,1 en 0,1 mm (0,05 mm pour un trou Ø 4,5 à Ø 9 mm)
3. Lamage en tirant aussi lamage en poussant et tirant avec Ø de lamage variant de 0,1 en 0,1 mm.
4. Angle des chanfreins autres que 45°, 60° et 30°; angle minimum 15°.
5. Queue spéciale.

Quand il y a demande de quotation pour un outil non standard, veuillez fournir les informations suivantes:

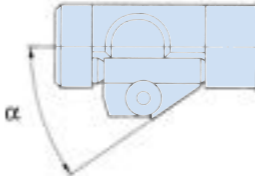
- a) Ø de perçage au 0,1 mm près (ou 0,05 mm pour un trou Ø 4,5 à Ø 9 mm).
 - b) Ø de lamage au 0,1 mm près.
 - c) Opération: lamage et chanfreinage en tirant ou lamage et chanfreinage en poussant et en tirant.
 - d) Angle de chanfrein (suivant le dessin). α .
- 
- e) Type de queue du porte-outil.
 - f) Nuance de la plaquette carbure (c'est-à-dire K20 pour la fonte ou P40 pour l'acier).

Différentes possibilités de lamage en tirant ERIX

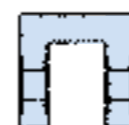

Lamage en poussant et en tirant

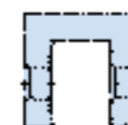

Lamage en poussant et chanfreinage en tirant 45°

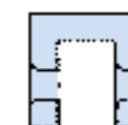

Lamage en tirant avec rayon



Lamage en tirant avec perçage étagé



LAMAGE EN TIRANT

Perçage ø 4,5 à ø 11 mm

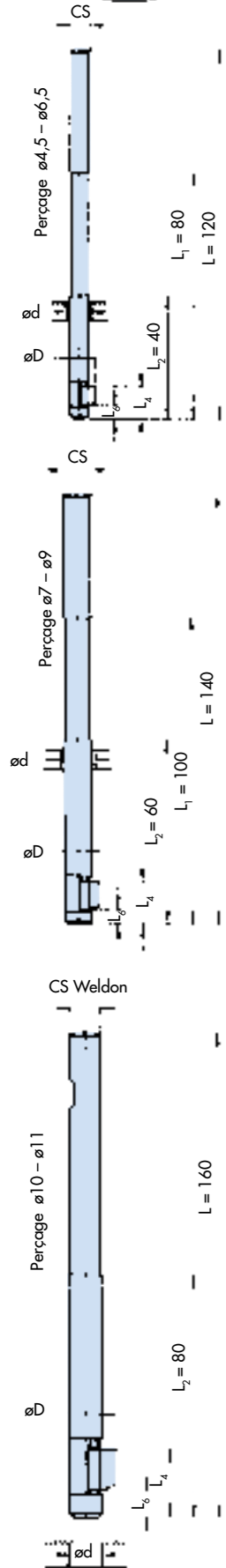
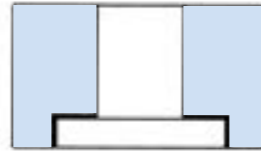

Perçage ø d	Lamage ø D	Outil complet	Porte-outil	Ailette	Partie coup./plaquette	L ₄	L ₆
4,5	8	90- 4,5 / 8 -CS6	27-4,5-CS6	37-011	HSS	11	5
	8,3	90- 4,5 / 8,3 -CS6		-010-0315			
5,5	9	90- 5,5 / 9 -CS6	27-5,5-CS6	37-011	HSS	11	5
	10	90- 5,5 / 10 -CS6		-012			
	10,5	90- 5,5 / 10,5 -CS6		-013			
	11	90- 5,5 / 11 -CS6		-014			
6,5	11,3	90- 5,5 / 11,3 -CS6	27-6,5-CS6	-010-0415	HSS	11	5
	9,5	90- 6,5 / 9,5 -CS6		37-011			
	10,5	90- 6,5 / 10,5 -CS6		-012			
	11	90- 6,5 / 11 -CS6		-013			
	11,5	90- 6,5 / 11,5 -CS6		-014			
6,5	13	90- 6,5 / 13 -CS6	27-6,5-CS6	-015	HSS	11	5
	13,3	90- 6,5 / 13,3 -CS6		-010-0490			

7	11,8	90- 7 / 11,8 -CS8	27-7-CS8	37-021	HSS	15	5
	13,8	90- 7 / 13,8 -CS8		-022			
	14,4	90- 7 / 14,4 -CS8		-023			
8,4	13	90- 8,4 / 13 -CS8	27-8,4-CS8	37-021	HSS	15	5
	15	90- 8,4 / 15 -CS8		-022			
	15,6	90- 8,4 / 15,6 -CS8		-023			
	17	90- 8,4 / 17 -CS8		-024			
	18	90- 8,4 / 18 -CS8		-020-0650			
8,4	18,2	90- 8,4 / 18,2 -CS8	27-8,4-CS8	-020-0660	HSS	15	5
	13,4	90- 9 / 13,4 -CS8		37-021			
	15	90- 9 / 15 -CS8		-020-0480			
	15,4	90- 9 / 15,4 -CS8		-022			
	16	90- 9 / 16 -CS8		-023			
	17,4	90- 9 / 17,4 -CS8		-024			
9	18	90- 9 / 18 -CS8	27-9-CS8	-025	HSS	15	5
	19,6	90- 9 / 19,6 -CS8		-020-0710			

10	15,5	90- 10 / 15,5 -CS10	27-10-CS10	37-031	HSS	24	10
	17	90- 10 / 17 -CS10		-032			
	17,5	90- 10 / 17,5 -CS10		-033			
	18	90- 10 / 18 -CS10		-034			
	19	90- 10 / 19 -CS10		-035			
10	19,6	90- 10 / 19,6 -CS10	27-10-CS10	-030-0730	HSS	24	10
	16	90- 10,5 / 16 -CS10		37-031			
	17,5	90- 10,5 / 17,5 -CS10		-032			
	18	90- 10,5 / 18 -CS10		-033			
	18,5	90- 10,5 / 18,5 -CS10		-034			
	19,5	90- 10,5 / 19,5 -CS10		-035			
10,5	20	90- 10,5 / 20 -CS10	27-10,5-CS10	-036	HSS	24	10
	20,5	90- 10,5 / 20,5 -CS10		-037			
	21,1	90- 10,5 / 21,1 -CS10		-030-0780			
	16,5	90- 11 / 16,5 -CS10		37-031			
	18	90- 11 / 18 -CS10		-032			
11	18,5	90- 11 / 18,5 -CS10	27-11-CS10	-033	HSS	24	10
	19	90- 11 / 19 -CS10		-034			
	20	90- 11 / 20 -CS10		-035			
	20,5	90- 11 / 20,5 -CS10		-036			
	21	90- 11 / 21 -CS10		-037			
	22,6	90- 11 / 22,6 -CS10		-030-0830			

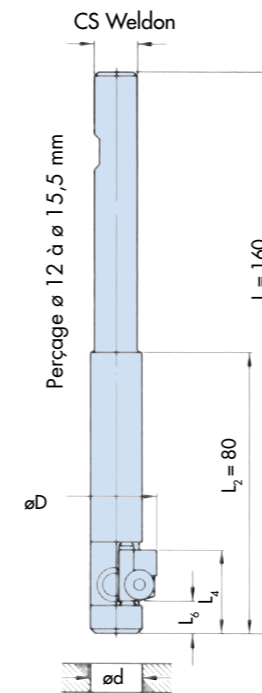

Perçage ø 12 à ø 15,5 mm

Perçage ø d	Lamage ø D	Outil complet	Porte-outil	Ailette	Partie coup./plaquette	L ₄	L ₆
12	17,5	90- 12 / 17,5 -CS10	27-12-CS10	37-031	HSS	24	10
	19	90- 12 / 19 -CS10		-032			
	19,5	90- 12 / 19,5 -CS10		-033			
	20	90- 12 / 20 -CS10		-034			
	21	90- 12 / 21 -CS10		-035			
	21,5	90- 12 / 21,5 -CS10		-036			
	22	90- 12 / 22 -CS10		-037			
	24	90- 12 / 24 -CS10		-042			
12	25,6	90- 12 / 25,6 -CS10	27-12-CS10	-040-0930	080208	25	9
	17,5	90- 13 / 17,5 -CS10		37-031			
	19	90- 13 / 19 -CS10		-032			
	19,5	90- 13 / 19,5 -CS10		-033			
	20	90- 13 / 20 -CS10		-034			
	21	90- 13 / 21 -CS10		-035			
	21,5	90- 13 / 21,5 -CS10		-036			
13	22	90- 13 / 22 -CS10	27-13-CS10	-037	HSS	24	10
	24	90- 13 / 24 -CS10		-042			
	26	90- 13 / 26 -CS10		-044			
	26,6	90- 13 / 26,6 -CS10		-040-0980			
	18	90- 13,5 / 18 -CS12		37-031			
	19,5	90- 13,5 / 19,5 -CS12		-032			
	20	90- 13,5 / 20 -CS12		-033			
13,5	20,5	90- 13,5 / 20,5 -CS12	27-13,5-CS12	-034	HSS	24	10
	21,5	90- 13,5 / 21,5 -CS12		-035			
	22	90- 13,5 / 22 -CS12		-036			
	22,5	90- 13,5 / 22,5 -CS12		-037			
	24	90- 13,5 / 24 -CS12		-041			
	26	90- 13,5 / 26 -CS12		-043			
	28,1	90- 13,5 / 28,1 -CS12		-050-1030			
14	18,5	90- 14 / 18,5 -CS12	27-14-CS12	37-031	HSS	24	10
	20	90- 14 / 20 -CS12		-032			
	20,5	90- 14 / 20,5 -CS12		-033			
	21	90- 14 / 21 -CS12		-034			
	22	90- 14 / 22 -CS12		-035			
	22,5	90- 14 / 22,5 -CS12		-036			
	23	90- 14 / 23 -CS12		-037			
	25	90- 14 / 25 -CS12		-042			
	27	90- 14 / 27 -CS12		-044			
	29,6	90- 14 / 29,6 -CS12		-050-1080			
15	19,5	90- 15 / 19,5 -CS12	27-15-CS12	37-031	HSS	24	10
	21	90- 15 / 21 -CS12		-032			
	21,5	90- 15 / 21,5 -CS12		-033			
	22	90- 15 / 22 -CS12		-034			
	23	90- 15 / 23 -CS12		-035			
	23,5	90- 15 / 23,5 -CS12		-036			
	24	90- 15 / 24 -CS12		-037			
	26	90- 15 / 26 -CS12		-042			
	30	90- 15 / 30 -CS12		-052			
	32,6	90- 15 / 32,6 -CS12		-050-1180			
15,5	20	90- 15,5 / 20 -CS12	27-15,5-CS12	37-031	HSS	24	10
	21,5	90- 15,5 / 21,5 -CS12		-032			
	22	90- 15,5 / 22 -CS12		-033			
	22,5	90- 15,5 / 22,5 -CS12		-034			
	23,5	90- 15,5 / 23,5 -CS12		-035			
	24	90- 15,5 / 24 -CS12		-036			
	24,5	90- 15,5 / 24,5 -CS12		-037			
	26	90- 15,5 / 26 -CS12		-041			
	30	90- 15,5 / 30 -CS12		-051			
	34,1	90- 15,5 / 34,1 -CS12		-050-1230			



LAMAGE EN TIRANT

Perçage ø 16 à ø 24 mm

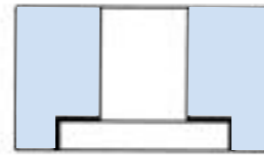

Perçage ø d	Lamage ø D	Outil complet	Porte-outil	Ailette	Partie coup./plaquette	L ₄	L ₆
16	24	90-16/24-CS12	27-16-CS12	37-060-0750	Brazed	28	11
	26	90-16/26-CS12		-061	080208	28	
	30	90-16/30-CS12		-062	090308	30	
	33	90-16/33-CS12		-063	090308	30	
	33,6	90-16/33,6-CS12		-070-1230	K-1050	28	
17	27	90-17/27-CS16	27-17-CS16	37-061	080208	28	11
	31	90-17/31-CS16		-062	090308	30	
	34	90-17/34-CS16		-063	090308	30	
	36,6	90-17/36,6-CS16		-070-1330	K-1150	28	
17,5	26	90-17,5/26-CS16	27-17,5-CS16	37-060-0775	Brazed	28	11
	27,5	90-17,5/27,5-CS16		-061	080208	28	
	30	90-17,5/30-CS16		-060-0975	080208	28	
	31,5	90-17,5/31,5-CS16		-062	090308	30	
	33	90-17,5/33-CS16		-060-1125	090308	30	
	34,5	90-17,5/34,5-CS16		-063	090308	30	
18	28	90-18/28-CS16	27-18-CS16	37-061	080208	28	11
	32	90-18/32-CS16		-062	090308	30	
	35	90-18/35-CS16		-063	090308	30	
	39,6	90-18/39,6-CS16		-070-1430	K-1250	28	
19	28	90-19/28-CS16	27-19-CS16	37-061	080208	28	11
	32	90-19/32-CS16		-062	090308	30	
	35	90-19/35-CS16		-063	090308	30	
	40,6	90-19/40,6-CS16		-080-1480	K-1250	28	
20	29	90-20/29-CS16	27-20-CS16	37-061	080208	28	11
	30	90-20/30-CS16		-060-0900	080208	28	
	33	90-20/33-CS16		-062	090308	30	
	36	90-20/36-CS16		-063	090308	30	
	43,6	90-20/43,6-CS16		-080-1580	K-1350	28	
21	30	90-21/30-CS20	27-21-CS20	37-061	080208	28	11
	34	90-21/34-CS20		-062	090308	30	
	37	90-21/37-CS20		-063	090308	30	
	46,6	90-21/46,6-CS20		-080-1680	K-1450	28	
22	30	90-22/30-CS20	27-22-CS20	37-061	080208	30	13
	33	90-22/33-CS20		-060-1000	080208	30	
	34	90-22/34-CS20		-062	090308	32	
	36	90-22/36-CS20		-060-1150	090308	32	
	37	90-22/37-CS20		-063	090308	32	
	40	90-22/40-CS20		-090-1350	120308	33	
23	31	90-23/31-CS20	27-23-CS20	37-061	080208	30	13
	35	90-23/35-CS20		-062	090308	32	
	38	90-23/38-CS20		-063	090308	32	
	42	90-23/42-CS20		-091	120308	33	
	50,6	90-23/50,6-CS20		-090-1830	K-1550	30	
24	32	90-24/32-CS20	27-24-CS20	37-061	080208	30	13
	36	90-24/36-CS20		-062	090308	32	
	39	90-24/39-CS20		-063	090308	32	
	40	90-24/40-CS20		-090-1250	120308	33	
	43	90-24/43-CS20		-091	120308	33	
	53,6	90-24/53,6-CS20		-090-1930	K-1650	30	

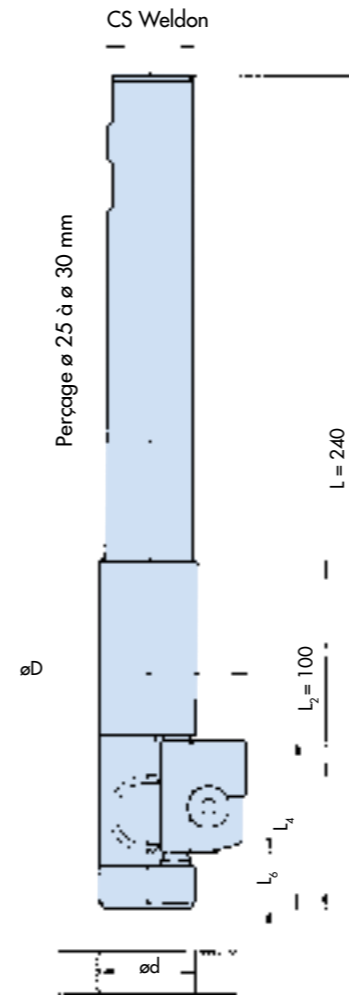
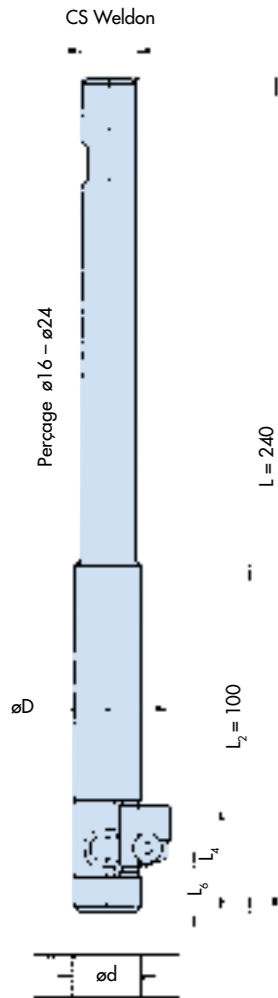

Perçage ø 25 à ø 30 mm

Perçage ø d	Lamage ø D	Outil complet	Porte-outil	Ailette	Partie coup./plaquette	L ₄	L ₆
25	33	90-25/33-CS20	27-25-CS20	37-101	090308	46	15
	40	90-25/40-CS20		-102	120308	44	
	45	90-25/45-CS20		-111	120308	44	
	50	90-25/50-CS20		-121	150412	46	
	50,4	90-25/50,4-CS20		-120-1870	150412	46	
26	34	90-26/34-CS25	27-26-CS25	37-101	090308	46	15
	40	90-26/40-CS25		-100-1300	090308	46	
	41	90-26/41-CS25		-102	120308	44	
	43	90-26/43-CS25		-110-1450	120308	44	
	46	90-26/46-CS25		-111	150412	46	
	51	90-26/51-CS25		-121	150412	46	
27	35	90-27/35-CS25	27-27-CS25	37-101	090308	46	15
	42	90-27/42-CS25		-102	120308	44	
	47	90-27/47-CS25		-111	120308	44	
	52	90-27/52-CS25		-121	150412	46	
	56,4	90-27/56,4-CS25		-120-2070	190408	48	
28	36	90-28/36-CS25	27-28-CS25	37-101	090308	46	15
	43	90-28/43-CS25		-102	120308	44	
	48	90-28/48-CS25		-111	120308	44	
	53	90-28/53-CS25		-121	150412	46	
	59,4	90-28/59,4-CS25		-120-2170	190408	48	
29	37	90-29/37-CS25	27-29-CS25	37-101	090308	46	15
	44	90-29/44-CS25		-102	120308	44	
	49	90-29/49-CS25		-111	120308	44	
	54	90-29/54-CS25		-121	150412	46	
	62,4	90-29/62,4-CS25		-120-2270	190408	48	
30	38	90-30/38-CS25	27-30-CS25	37-101	090308	46	15
	43	90-30/43-CS25		-100-1250	090308	46	
	45	90-30/45-CS25		-102	120308	44	
	46	90-30/46-CS25		-100-1400	120308	44	
	50	90-30/50-CS25		-111	150412	46	
	53	90-30/53-CS25		-110-1750	150412	46	
	55	90-30/55-CS25		-121	150412	46	
	65,4	90-30/65,4-CS25		-120-2370	190408	48	

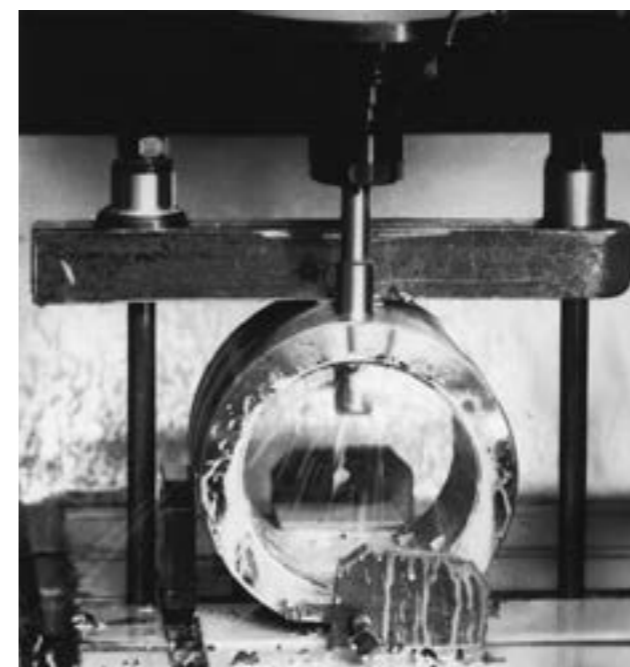

Lamage en tirant avec arrosage central.

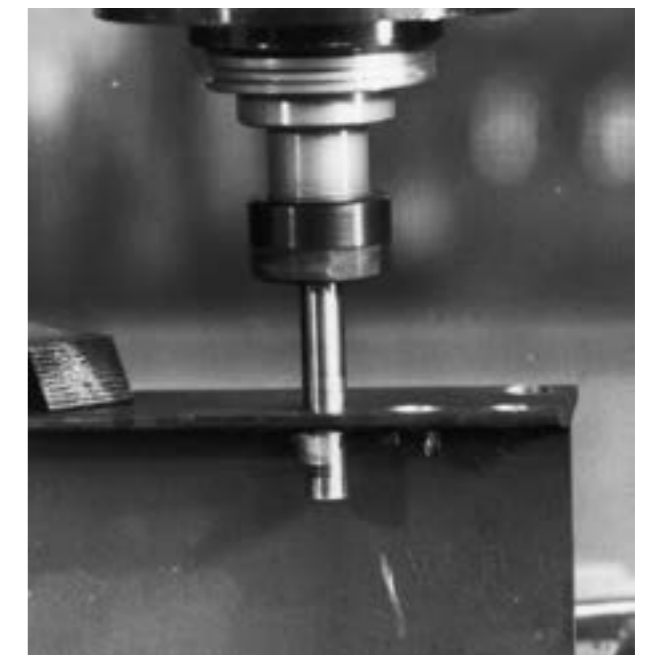

Lamage en tirant avec rayon.



LAMAGE EN TIRANT

Perçage ø 31 à ø 47 mm

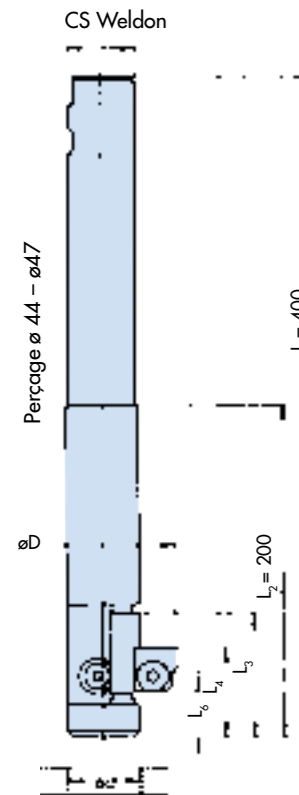
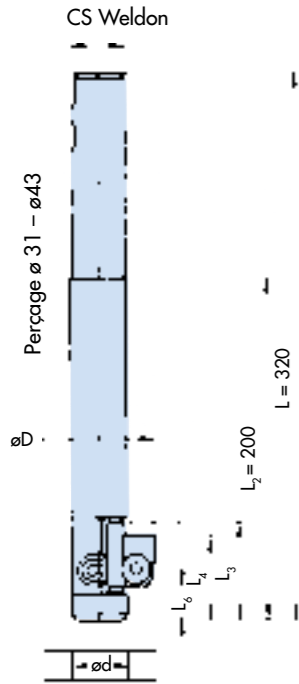
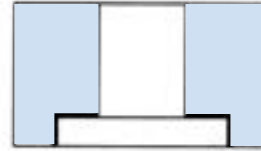

Perçage ø d	Lamage ø D	Outil complet	Porte-outil	Ailette	Partie coup./plaquette	L ₃	L ₄	L ₆
31	54	90-31/54-CS32	27-31-CS32	37-131	150412	58	47	21
	60	90-31/60-CS32		-132	190408			
	62	90-31/62-CS32		-130-2300				
32	55	90-32/55-CS32	27-32-CS32	37-131	150412	58	47	21
	61	90-32/61-CS32		-132	190408			
	65	90-32/65-CS32		-130-2400				
33	48	90-33/48-CS32	27-33-CS32	37-130-1500	090308	58	41	21
	53	90-33/53-CS32		-130-1750	120308			
	56	90-33/56-CS32		-131	150412			
	61	90-33/61-CS32		-130-2150				
	62	90-33/62-CS32		-132	190408			
	68	90-33/68-CS32		-130-2500				
34	57	90-34/57-CS32	27-34-CS32	37-131	150412	58	47	21
	63	90-34/63-CS32		-132	190408			
	71	90-34/71-CS32		-130-2600	EC 20			
35	58	90-35/58-CS32	27-35-CS32	37-131	150412	58	47	21
	64	90-35/64-CS32		-132	190408			
	74	90-35/74-CS32		-130-2700	EC 20			
36	53	90-36/53-CS32	27-36-CS32	37-140-1750	120308	68	51	28
	57	90-36/57-CS32		-140-1950				
	63	90-36/63-CS32		-141	150412			
	69	90-36/69-CS32		-142	190408			
	71	90-36/71-CS32		-140-2650	EC 20			
37	64	90-37/64-CS32	27-37-CS32	37-141	150412	68	54	28
	70	90-37/70-CS32		-142	190408			
	74	90-37/74-CS32		-140-2750	EC 20			
38	65	90-38/65-CS32	27-38-CS32	37-141	150412	68	54	28
	71	90-38/71-CS32		-142	190408			
	77	90-38/77-CS32		-140-2850	EC 25			
39	57	90-39/57-CS32	27-39-CS32	37-140-1800	120308	68	51	28
	61	90-39/61-CS32		-140-2000	120308			
	66	90-39/66-CS32		-141	150412			
	71	90-39/71-CS32		-140-2500				
	72	90-39/72-CS32		-142	190408			
40	67	90-40/67-CS32	27-40-CS32	37-141	150412	68	54	28
	73	90-40/73-CS32		-142	190408			
	83	90-40/83-CS32		-140-3050	EC 25			
41	68	90-41/68-CS32	27-41-CS32	37-141	150412	68	54	28
	74	90-41/74-CS32		-142	190408			
	86	90-41/86-CS32		-140-3150	EC 25			
42	69	90-42/69-CS32	27-42-CS32	37-141	150412	68	54	28
	75	90-42/75-CS32		-142	190408			
	89	90-42/89-CS32		-140-3250	EC 25			
43	70	90-43/70-CS32	27-43-CS32	37-141	150412	68	54	28
	76	90-43/76-CS32		-142	190408			
	92	90-43/92-CS32		-140-3350	EC 25			
44	86	90-44/86-CS40	27-44-CS40	37-151	EC 25	78	59	30
	87	90-44/87-CS40		-150-3250				
45	66	90-45/66-CS40	27-45-CS40	37-150-2150	150412	78	59	30
	71	90-45/71-CS40		-150-2400				
	82	90-45/82-CS40		-150-2950				
	87	90-45/87-CS40		-151	EC 25			
	90	90-45/90-CS40		-150-3350				
46	88	90-46/88-CS40	27-46-CS40	37-151	EC 25	78	59	30
	93	90-46/93-CS40		-150-3450				
47	89	90-47/89-CS40	27-47-CS40	37-151	EC 25	78	59	30
	96	90-47/96-CS40		-150-3550				

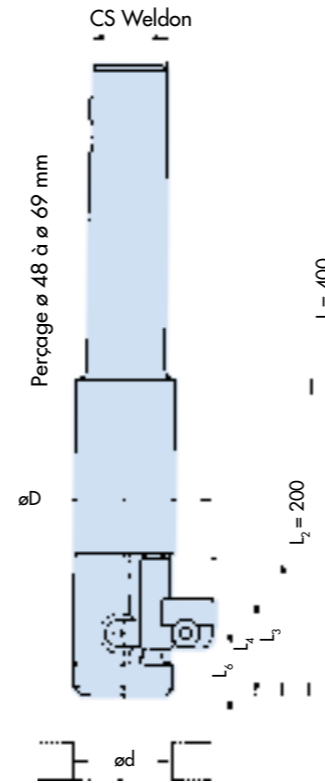

Perçage ø 48 à ø 69 mm

Perçage ø d	Lamage ø D	Outil complet	Porte-outil	Ailette	Partie coup./plaquette	L ₃	L ₄	L ₆
48	90	90-48/90-CS40	27-48-CS40	37-151	EC25	78	59	30
	99	90-48/99-CS40		-150-3650	EC32			
49	91	90-49/91-CS40	27-49-CS40	37-151	EC25	78	59	30
	102	90-49/102-CS40		-150-3750	EC32			
	92	90-50/92-CS40		27-50-CS40	37-151			
105	90-50/105-CS40	-150-3850	EC32					
51	93	90-51/93-CS40	27-51-CS40	37-151	EC25	78	59	30
	108	90-51/108-CS40		-150-3950	EC32			
52	76	90-52/76-CS40	27-52-CS40	37-150-2300	150412	78	59	30
	78	90-52/78-CS40		-150-2400				
	94	90-52/94-CS40		-151	EC25			
	98	90-52/98-CS40		-150-3400				
	111	90-52/111-CS40		-150-4050	EC32			
53	95	90-53/95-CS40	27-53-CS40	37-151	EC25	78	59	30
	114	90-53/114-CS40		-150-4150	EC32			
54	94	90-54/94-CS50	27-54-CS50	37-161	EC25	88	59	30
	108	90-54/108-CS50		-162	EC32			
	109	90-54/109-CS50		-160-4050				
55	95	90-55/95-CS50	27-55-CS50	37-161	EC25	88	59	30
	109	90-55/109-CS50		-162	EC32			
	112	90-55/112-CS50		-160-4150				
56	96	90-56/96-CS50	27-56-CS50	37-161	EC25	88	59	30
	110	90-56/110-CS50		-162	EC32			
	115	90-56/115-CS50		-160-4250				
57	97	90-57/97-CS50	27-57-CS50	37-161	EC25	88	59	30
	111	90-57/111-CS50		-162	EC32			
	118	90-57/118-CS50		-160-4350				
58	98	90-58/98-CS50	27-58-CS50	37-161	EC25	88	59	30
	112	90-58/112-CS50		-162	EC32			
	121	90-58/121-CS50		-160-4450				
59	99	90-59/99-CS50	27-59-CS50	37-161	EC25	88	59	30
	113	90-59/113-CS50		-162	EC32			
	124	90-59/124-CS50		-160-4550	EC40			
	100	90-60/100-CS50		37-161	EC25			
60	114	90-60/114-CS50	27-60-CS50	-162	EC32	88	63	30
	127	90-60/127-CS50		-160-4650	EC40			
	101	90-61/101-CS50		27-61-CS50	37-161			
115	90-61/115-CS50	-162	EC32					
130	90-61/130-CS50	-160-4750	EC40					
62	102	90-62/102-CS50	27-62-CS50	37-161	EC25	88	63	30
	116	90-62/116-CS50		-162	EC32			
	133	90-62/133-CS50		-160-4850	EC40			
63	103	90-63/103-CS50	27-63-CS50	37-161	EC25	88	63	30
	117	90-63/117-CS50		-162	EC32			
	136	90-63/136-CS50		-160-4950	EC40			
64	104	90-64/104-CS50	27-64-CS50	37-161	EC25	88	63	30
	118	90-64/118-CS50		-162	EC32			
	139	90-64/139-CS50		-160-5050	EC40			
65	105	90-65/105-CS50	27-65-CS50	37-161	EC25	88	63	30
	119	90-65/119-CS50		-162	EC32			
	142	90-65/142-CS50		-160-5150	EC40			
66	106	90-66/106-CS50	27-66-CS50	37-161	EC25	88	63	30
	120	90-66/120-CS50		-162	EC32			
	145	90-66/145-CS50		-160-5250	EC40			
67	107	90-67/107-CS50	27-67-CS50	37-161	EC25	88	63	30
	121	90-67/121-CS50		-162	EC32			
	146	90-67/146-CS50		-160-5250	EC40			
68	108	90-68/108-CS50	27-68-CS50	37-161	EC25	88	63	30
	122	90-68/122-CS50		-162	EC32			
	147	90-68/147-CS50		-160-5250	EC40			
69	109	90-69/109-CS50	27-69-CS50	37-161	EC25	88	63	30
	123	90-69/123-CS50		-162	EC32			
	148	90-69/148-CS50		-160-5250	EC40			



CHANFREINAGE EN TIRANT 45°

Perçage ø 4,5 à ø 43 mm

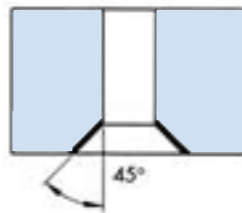

Perçage ø d	Lamage ø D	Outil complet	Porte-outil	Ailette	Partie coup./plaquette	L ₃	L ₄	L ₅
4,5	8	45- 4,5 / 8 -CS6	27-4,5-CS6	34-011	HSS		11	5
5,5	9	45- 5,5 / 9 -CS6	-5,5					
6,5	9,5	45- 6,5 / 9,5 -CS6	-6,5					
7	14,4	45- 7 / 14,4 -CS8	27-7-CS8					
8,4	15,6	45- 8,4 / 15,6 -CS8	-8,4	34-023	HSS		15	5
9	16	45- 9 / 16 -CS8	-9					

10	19	45- 10 / 19 -CS10	27-10-CS10	34-035	HSS		24	10
10,5	19,5	45- 10,5 / 19,5 -CS10	-10,5					
11	20	45- 11 / 20 -CS10	-11					
12	21	45- 12 / 21 -CS10	-12					
13	21	45- 13 / 21 -CS10	-13					
13,5	21,5	45- 13,5 / 21,5 -CS12	27-13,5-CS12					
14	22	45- 14 / 22 -CS12	-14					
15	23	45- 15 / 23 -CS12	-15					
15,5	23,5	45- 15,5 / 23,5 -CS12	-15,5					

16	33	45- 16 / 33 -CS12	27-16-CS12	34-063	090308X45		30	11
17	34	45- 17 / 34 -CS16	27-17-CS16					
17,5	34,5	45- 17,5 / 34,5 -CS16	-17,5					
18	35	45- 18 / 35 -CS16	-18					
19	35	45- 19 / 35 -CS16	-19					
20	36	45- 20 / 36 -CS16	-20				32	13
21	37	45- 21 / 37 -CS20	27-21-CS20					
22	37	45- 22 / 37 -CS20	-22					
23	38	45- 23 / 38 -CS20	-23					
24	39	45- 24 / 39 -CS20	-24					
25	50	45- 25 / 50 -CS20	-25	34-121	150412X45	46	15	
26	51	45- 26 / 51 -CS25	27-26-CS25					
27	52	45- 27 / 52 -CS25	-27					
28	53	45- 28 / 53 -CS25	-28					
29	54	45- 29 / 54 -CS25	-29					
30	55	45- 30 / 55 -CS25	-30					

31	60	45- 31 / 60 -CS32	27-31-CS32	34-132	190408X45	58	50	
32	61	45- 32 / 61 -CS32	-32					
33	62	45- 33 / 62 -CS32	-33					
34	63	45- 34 / 63 -CS32	-34					
35	64	45- 35 / 64 -CS32	-35					
36	69	45- 36 / 69 -CS32	27-36-CS32	34-142	190408X45	68	57	28
37	70	45- 37 / 70 -CS32	-37					
38	71	45- 38 / 71 -CS32	-38					
39	72	45- 39 / 72 -CS32	-39					
40	73	45- 40 / 73 -CS32	-40					
41	74	45- 41 / 74 -CS32	-41					
42	75	45- 42 / 75 -CS32	-42					
43	76	45- 43 / 76 -CS32	-43					

Perçage ø d	L	L ₁	L ₂
4,5 - 6,5	120	80	40
7 - 9	140	100	60
10 - 15,5	160	-	80
16 - 30	240	-	100
31 - 43	320	-	200

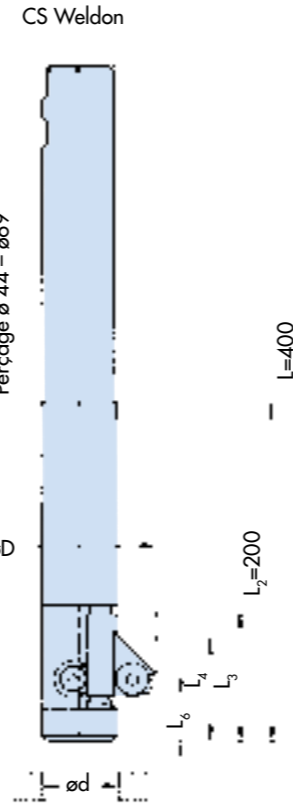
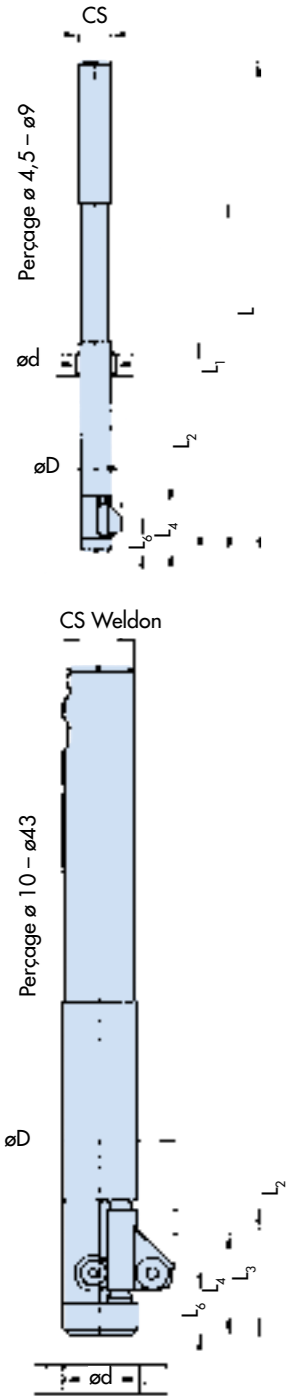

Perçage ø 44 à ø 69 mm

Perçage ø d	Lamage ø D	Outil complet	Porte-outil	Ailette	Partie coup./plaquette	L ₃	L ₄	L ₅
44	79	45- 44 / 79 -CS40	27-44-CS40	34-150	190408X45	78	63	30
45	80	45- 45 / 80 -CS40	-45					
46	81	45- 46 / 81 -CS40	-46					
47	82	45- 47 / 82 -CS40	-47					
48	83	45- 48 / 83 -CS40	-48					
49	84	45- 49 / 84 -CS40	-49					
50	85	45- 50 / 85 -CS40	-50					
51	86	45- 51 / 86 -CS40	-51					
52	87	45- 52 / 87 -CS40	-52					
53	88	45- 53 / 88 -CS40	-53					

54	89	45- 54 / 89 -CS50	27-54-CS50	34-160	190408X45	88	63	30
55	90	45- 55 / 90 -CS50	-55					
56	91	45- 56 / 91 -CS50	-56					
57	92	45- 57 / 92 -CS50	-57					
58	93	45- 58 / 93 -CS50	-58					
59	94	45- 59 / 94 -CS50	-59					
60	95	45- 60 / 95 -CS50	-60					
61	96	45- 61 / 96 -CS50	-61					
62	97	45- 62 / 97 -CS50	-62					
63	98	45- 63 / 98 -CS50	-63					
64	99	45- 64 / 99 -CS50	-64					
65	100	45- 65 / 100 -CS50	-65					
66	101	45- 66 / 101 -CS50	-66					
67	102	45- 67 / 102 -CS50	-67					
68	103	45- 68 / 103 -CS50	-68					
69	104	45- 69 / 104 -CS50	-69					



Outil spécial pour usinage de blocs moteurs diesel.



Outils ERIX dans un magasin de machine CN.



CHANFREINAGE EN TIRANT 60°

Perçage ø 4,5 à ø 69

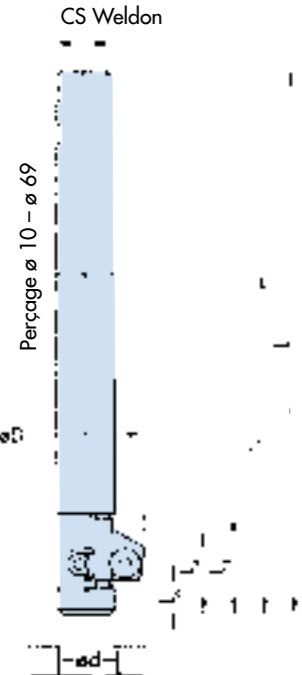
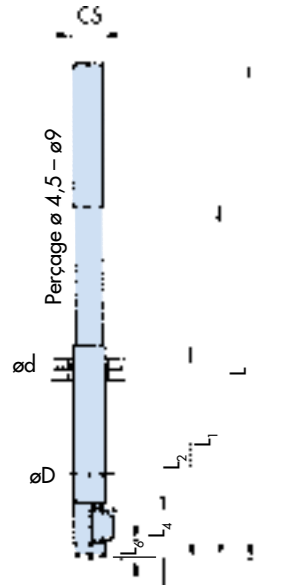
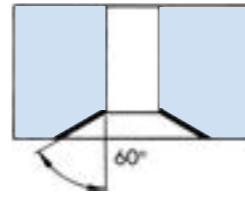

Perçage ø d	L	L ₁	L ₂
4,5 - 6,5	120	80	40
7 - 9	140	100	60
10 - 15,5	160		80
16 - 30	240		100
31 - 43	320		200
44 - 69	400		200

Perçage ø d	Lamage ø D	Outil complet	Porte-outil	Ailette	Partie coup./plaquette	L ₃	L ₄	L ₅					
4,5	8	60- 4,5 / 8 -CS6	27-4,5-CS6	34-011-60	HSS		11	5					
5,5	9	60- 5,5 / 9 -CS6	-5,5										
6,5	9,5	60- 6,5 / 9,5 -CS6	-6,5										
7	14,4	60- 7 / 14,4 -CS8	27-7-CS8	34-023-60	HSS		15	5					
8,4	15,6	60- 8,4 / 15,6 -CS8	-8,4										
9	16	60- 9 / 16 -CS8	-9										
10	19	60- 10 / 19 -CS10	27-10-CS10	34-035-60	HSS		24	10					
10,5	19,5	60- 10,5 / 19,5 -CS10	-10,5										
11	20	60- 11 / 20 -CS10	-11										
12	21	60- 12 / 21 -CS10	-12										
13	21	60- 13 / 21 -CS10	-13										
13,5	21,5	60- 13,5 / 21,5 -CS12	27-13,5-CS12										
14	22	60- 14 / 22 -CS12	-14										
15	23	60- 15 / 23 -CS12	-15										
15,5	23,5	60- 15,5 / 23,5 -CS12	-15,5										
16	33	60- 16 / 33 -CS12	27-16-CS12						34-063-60	090308X60		30	11
17	34	60- 17 / 34 -CS16	27-17-CS16										
17,5	34,5	60- 17,5 / 34,5 -CS16	-17,5										
18	35	60- 18 / 35 -CS16	-18										
19	35	60- 19 / 35 -CS16	-19										
20	36	60- 20 / 36 -CS16	-20										
21	37	60- 21 / 37 -CS20	27-21-CS20										
22	37	60- 22 / 37 -CS20	-22										
23	38	60- 23 / 38 -CS20	-23										
24	39	60- 24 / 39 -CS20	-24										
25	50	60- 25 / 50 -CS20	-25	34-121-60	150412X60		46	15					
26	51	60- 26 / 51 -CS25	27-26-CS25										
27	52	60- 27 / 52 -CS25	-27										
28	53	60- 28 / 53 -CS25	-28										
29	54	60- 29 / 54 -CS25	-29										
30	55	60- 30 / 55 -CS25	-30										
31	60	60- 31 / 60 -CS32	27-31-CS32						34-132-60	190408X60	58	50	21
32	61	60- 32 / 61 -CS32	-32										
33	62	60- 33 / 62 -CS32	-33										
34	63	60- 34 / 63 -CS32	-34										
35	64	60- 35 / 64 -CS32	-35										
36	69	60- 36 / 69 -CS32	27-36-CS32	34-142-60	190408X60	68	57	28					
37	70	60- 37 / 70 -CS32	-37										
38	71	60- 38 / 71 -CS32	-38										
39	72	60- 39 / 72 -CS32	-39										
40	73	60- 40 / 73 -CS32	-40										
41	74	60- 41 / 74 -CS32	-41										
42	75	60- 42 / 75 -CS32	-42										
43	76	60- 43 / 76 -CS32	-43										
44	79	60- 44 / 79 -CS40	27-44-CS40						34-150-60	190408X60	78	63	30
45	80	60- 45 / 80 -CS40	-45										
46	81	60- 46 / 81 -CS40	-46										
47	82	60- 47 / 82 -CS40	-47										
48	83	60- 48 / 83 -CS40	-48										
49	84	60- 49 / 84 -CS40	-49										
50	85	60- 50 / 85 -CS40	-50										
51	86	60- 51 / 86 -CS40	-51										
52	87	60- 52 / 87 -CS40	-52										
53	88	60- 53 / 88 -CS40	-53										
54	89	60- 54 / 89 -CS50	27-54-CS50	34-160-60	190408X60	88	63	30					
55	90	60- 55 / 90 -CS50	-55										
56	91	60- 56 / 91 -CS50	-56										
57	92	60- 57 / 92 -CS50	-57										
58	93	60- 58 / 93 -CS50	-58										
59	94	60- 59 / 94 -CS50	-59										
60	95	60- 60 / 95 -CS50	-60										
61	96	60- 61 / 96 -CS50	-61										
62	97	60- 62 / 97 -CS50	-62										
63	98	60- 63 / 98 -CS50	-63										
64	99	60- 64 / 99 -CS50	-64										
65	100	60- 65 / 100 -CS50	-65										
66	101	60- 66 / 101 -CS50	-66										
67	102	60- 67 / 102 -CS50	-67										
68	103	60- 68 / 103 -CS50	-68										
69	104	60- 69 / 104 -CS50	-69										

CHANFREINAGE EN TIRANT 30°

Perçage ø 4,5 - ø 69 mm

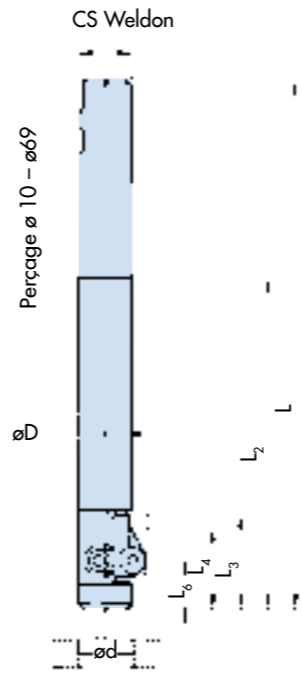
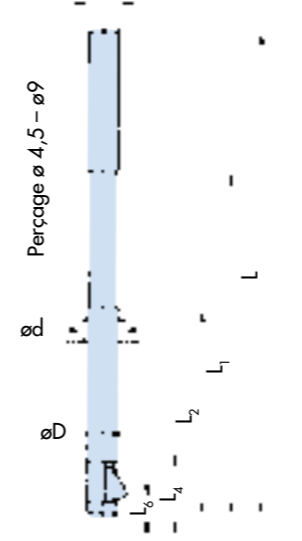
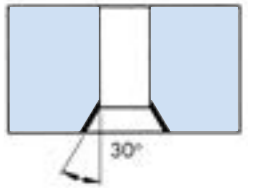

Perçage ø d	L	L ₁	L ₂
4,5 - 6,5	120	80	40
7 - 9	140	100	60
10 - 15,5	160		80
16 - 30	240		100
31 - 43	320		200
44 - 69	400		200

Perçage ø d	Lamage ø D	Outil complet	Porte-outil	Ailette	Partie coup./plaquette	L ₃	L ₄	L ₅					
4,5	8	30- 4,5 / 8 -CS6	27-4,5-CS6	34-011-30	HSS		11	5					
5,5	9	30- 5,5 / 9 -CS6	-5,5										
6,5	9,5	30- 6,5 / 9,5 -CS6	-6,5										
7	14,4	30- 7 / 14,4 -CS8	27-7-CS8	34-023-30	HSS		15	5					
8,4	15,6	30- 8,4 / 15,6 -CS8	-8,4										
9	16	30- 9 / 16 -CS8	-9										
10	19	30- 10 / 19 -CS10	27-10-CS10	34-035-30	HSS		24	10					
10,5	19,5	30- 10,5 / 19,5 -CS10	-10,5										
11	20	30- 11 / 20 -CS10	-11										
12	21	30- 12 / 21 -CS10	-12										
13	21	30- 13 / 21 -CS10	-13										
13,5	21,5	30- 13,5 / 21,5 -CS12	27-13,5-CS12										
14	22	30- 14 / 22 -CS12	-14										
15	23	30- 15 / 23 -CS12	-15										
15,5	23,5	30- 15,5 / 23,5 -CS12	-15,5										
16	26	30- 16 / 26 -CS12	27-16-CS12						34-061-30	090308X30		30	11
17	27	30- 17 / 27 -CS16	27-17-CS16										
17,5	27,5	30- 17,5 / 27,5 -CS16	-17,5										
18	28	30- 18 / 28 -CS16	-18										
19	28	30- 19 / 28 -CS16	-19										
20	29	30- 20 / 29 -CS16	-20										
21	30	30- 21 / 30 -CS20	27-21-CS20										
22	30	30- 22 / 30 -CS20	-22										
23	31	30- 23 / 31 -CS20	-23										
24	32	30- 24 / 32 -CS20	-24										
25	40	30- 25 / 40 -CS20	27-25-CS20	34-102-30	150412X30		46	15					
26	41	30- 26 / 41 -CS25	27-26-CS25										
27	42	30- 27 / 42 -CS25	-27										
28	43	30- 28 / 43 -CS25	-28										
29	44	30- 29 / 44 -CS25	-29										
30	45	30- 30 / 45 -CS25	-30										
31	51	30- 31 / 51 -CS32	27-31-CS32						34-130-30	190408X30	58	50	21
32	52	30- 32 / 52 -CS32	-32										
33	53	30- 33 / 53 -CS32	-33										
34	54	30- 34 / 54 -CS32	-34										
35	55	30- 35 / 55 -CS32	-35										
36	56	30- 36 / 56 -CS32	27-36-CS32	34-140-30	190408X30	68	57	28					
37	57	30- 37 / 57 -CS32	-37										
38	58	30- 38 / 58 -CS32	-38										
39	59	30- 39 / 59 -CS32	-39										
40	60	30- 40 / 60 -CS32	-40										
41	61	30- 41 / 61 -CS32	-41										
42	62	30- 42 / 62 -CS32	-42										
43	63	30- 43 / 63 -CS32	-43										
44	64	30- 44 / 64 -CS40	27-44-CS40						34-150-30	190408X30	78	63	30
45	65	30- 45 / 65 -CS40	-45										
46	66	30- 46 / 66 -CS40	-46										
47	67	30- 47 / 67 -CS40	-47										
48	68	30- 48 / 68 -CS40	-48										
49	69	30- 49 / 69 -CS40	-49										
50	70	30- 50 / 70 -CS40	-50										
51	71	30- 51 / 71 -CS40	-51										
52	72	30- 52 / 72 -CS40	-52										
53	73	30- 53 / 73 -CS40	-53										
54	74	30- 54 / 74 -CS50	27-54-CS50	34-160-30	190408X30	88	63	30					
55	75	30- 55 / 75 -CS50	-55										
56	76	30- 56 / 76 -CS50	-56										
57	77	30- 57 / 77 -CS50	-57										
58	78	30- 58 / 78 -CS50	-58										
59	79	30- 59 / 79 -CS50	-59										
60	80	30- 60 / 80 -CS50	-60										
61	81	30- 61 / 81 -CS50	-61										
62	82	30- 62 / 82 -CS50	-62										
63	83	30- 63 / 83 -CS50	-63										
64	84	30- 64 / 84 -CS50	-64										
65	85	30- 65 / 85 -CS50	-65										
66	86	30- 66 / 86 -CS50	-66										
67	87	30- 67 / 87 -CS50	-67										
68	88	30- 68 / 88 -CS50	-68										
69	89	30- 69 / 89 -CS50	-69										



LAMAGE EN POUSSANT ET EN TIRANT

Perçage ø 4,5 – ø 69 mm

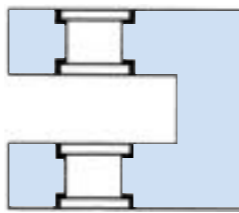

Perçage ø d	Lamage ø D	Outil complet	Porte-outil	Ailette	Partie coup./plaquette	L ₃	L ₄	L ₅	L ₆
4,5	8,3	902- 4,5/8,3 -CS6	27-4,5-CS6	36-010-0315	HSS		11	6	
5,5	11,3	902- 5,5/11,3 -CS6	-5,5	-0415					
6,5	13,3	902- 6,5/13,3 -CS6	-6,5	-0490					
7	14,4	902- 7/14,4 -CS8	27-7-CS8	36-020-0530	HSS		14	6	
8,4	18,2	902- 8,4/18,2 -CS8	-8,4	-0660					
9	19,6	902- 9/19,6 -CS8	-9	-0710					
10	19,6	902- 10/19,6 -CS10	27-10-CS10	36-030-0730	HSS		24	12	
10,5	21,1	902- 10,5/21,1 -CS10	-10,5	-0780					
11	22,6	902- 11/22,6 -CS10	-11	-0830					
12	25,6	902- 12/25,6 -CS10	-12	-040-0930	Carbure brasé		23	11	
13	26,6	902- 13/26,6 -CS10	-13	-0980					
13,5	28,1	902- 13,5/28,1 -CS12	27-13,5-CS12	-050-1030					
14	29,6	902- 14/29,6 -CS12	-14	-1080					
15	32,6	902- 15/32,6 -CS12	-15	-1180					
15,5	34,1	902- 15,5/34,1 -CS12	-15,5	-1230					
16	33,6	902- 16/33,6 -CS12	27-16-CS12	36-070-1230					
17	36,6	902- 17/36,6 -CS16	27-17-CS16	-1330					
17,5	38,1	902- 17,5/38,1 -CS16	-17,5	-1380					
18	39,6	902- 18/39,6 -CS16	-18	-1430					
19	40,6	902- 19/40,6 -CS16	-19	-080-1480					
20	43,6	902- 20/43,6 -CS16	-20	-1580					
21	46,6	902- 21/46,6 -CS20	27-21-CS20	-1680					
22	47,6	902- 22/47,6 -CS20	-22	-090-1730		30	15		
23	50,6	902- 23/50,6 -CS20	-23	-1830					
24	53,6	902- 24/53,6 -CS20	-24	-1930	Carbure brasé		44	21	
25	50,4	902- 25/50,4 -CS20	27-25-CS20	36-120-1870					
26	53,4	902- 26/53,4 -CS25	27-26-CS25	-1970					
27	56,4	902- 27/56,4 -CS25	-27	-2070					
28	59,4	902- 28/59,4 -CS25	-28	-2170					
29	62,4	902- 29/62,4 -CS25	-29	-2270					
30	65,4	902- 30/65,4 -CS25	-30	-2370	Carbure brasé	58	49	30	21
31	62	902- 31/62 -CS32	27-31-CS32(F/B)	36-130-2300					
32	65	902- 32/65 -CS32	-32	-2400					
33	68	902- 33/68 -CS32	-33	-2500					
34	71	902- 34/71 -CS32	-34	-2600					
35	74	902- 35/74 -CS32	-35	-2700	Carbure brasé	68	59	37	28
36	71	902- 36/71 -CS32	27-36-CS32(F/B)	36-140-2650					
37	74	902- 37/74 -CS32	-37	-2750					
38	77	902- 38/77 -CS32	-38	-2850					
39	80	902- 39/80 -CS32	-39	-2950					
40	83	902- 40/83 -CS32	-40	-3050					
41	86	902- 41/86 -CS32	-41	-3150					
42	89	902- 42/89 -CS32	-42	-3250					
43	92	902- 43/92 -CS32	-43	-3350	Carbure brasé	78	66	42	30
44	87	902- 44/87 -CS40	27-44-CS40(F/B)	36-150-3250					
45	90	902- 45/90 -CS40	-45	-3350					
46	93	902- 46/93 -CS40	-46	-3450					
47	96	902- 47/96 -CS40	-47	-3550					
48	99	902- 48/99 -CS40	-48	-3650					
49	102	902- 49/102 -CS40	-49	-3750					
50	105	902- 50/105 -CS40	-50	-3850					
51	108	902- 51/108 -CS40	-51	-3950					
52	111	902- 52/111 -CS40	-52	-4050					
53	114	902- 53/114 -CS40	-53	-4150	Carbure brasé	88	71	47	30
54	109	902- 54/109 -CS50	27-54-CS50(F/B)	36-160-4050					
55	112	902- 55/112 -CS50	-55	-4150					
56	115	902- 56/115 -CS50	-56	-4250					
57	118	902- 57/118 -CS50	-57	-4350					
58	121	902- 58/121 -CS50	-58	-4450					
59	124	902- 59/124 -CS50	-59	-4550					
60	127	902- 60/127 -CS50	-60	-4650					
61	130	902- 61/130 -CS50	-61	-4750					
62	133	902- 62/133 -CS50	-62	-4850					
63	136	902- 63/136 -CS50	-63	-4950					
64	139	902- 64/139 -CS50	-64	-5050					
65	142	902- 65/142 -CS50	-65	-5150					
66	145	902- 66/145 -CS50	-66	-5250					
67	146	902- 67/146 -CS50	-67	-5250					
68	147	902- 68/147 -CS50	-68	-5250					
69	148	902- 69/148 -CS50	-69	-5250					

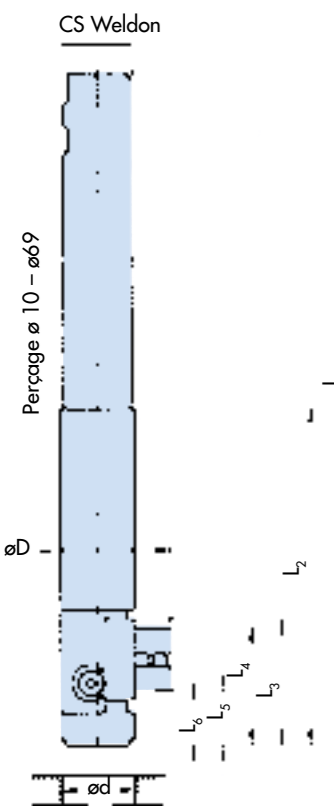
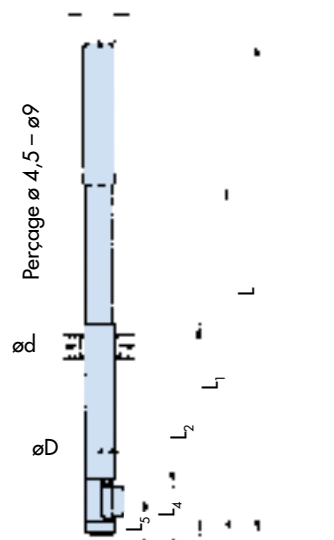

Perçage ø d	L	L ₁	L ₂
4,5 - 6,5	120	80	40
7 - 9	140	100	60
10 - 15,5	160		80
16 - 30	240		100
31 - 43	320		200
44 - 69	400		200

CHANFREINAGE EN POUSSANT ET EN TIRANT 45°

Perçage ø 4,5 – ø 69 mm

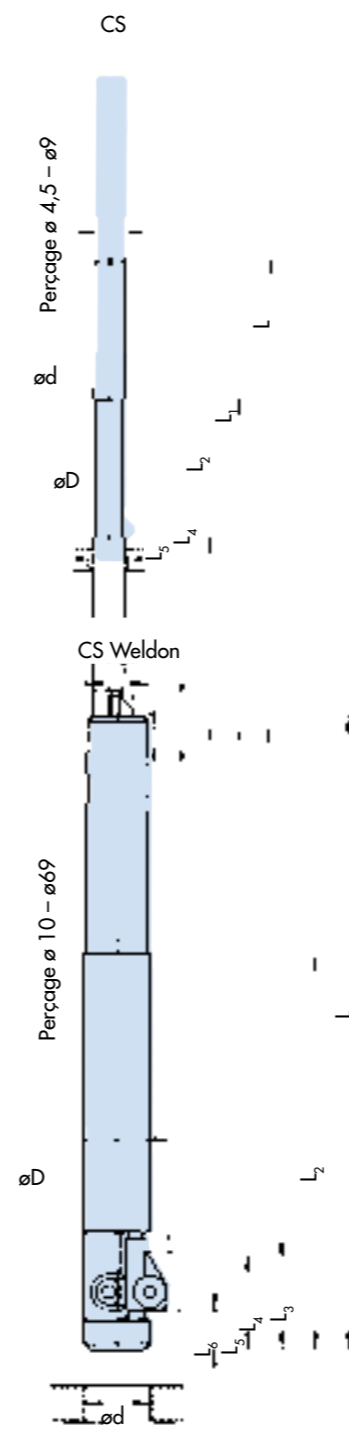
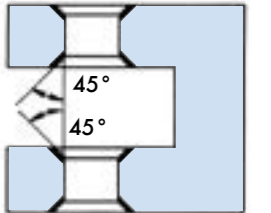

Perçage ø d	L	L ₁	L ₂
4,5 - 6,5	120	80	40
7 - 9	140	100	60
10 - 15,5	160		80
16 - 30	240		100
31 - 43	320		200
44 - 69	400		200

Perçage ø d	Lamage ø D	Outil complet	Porte-outil	Ailette	Partie coup./plaquette	L ₃	L ₄	L ₅	L ₆	
4,5	8	452- 4,5/8 -CS6	27-4,5-CS6	35-011	HSS	11	6			
5,5	9	452- 5,5/9 -CS6	-5,5							
6,5	9,5	452- 6,5/9,5 -CS6	-6,5							
7	13,8	452- 7/13,8 -CS8	27-7-CS8	35-022	HSS	14	6			
8,4	15,0	452- 8,4/15,0 -CS8	-8,4							
9	15,4	452- 9/15,4 -CS8	-9							
10	19	452- 10/19 -CS10	27-10-CS10	35-035	HSS	24	11			
10,5	19,5	452- 10,5/19,5 -CS10	-10,5							
11	20	452- 11/20 -CS10	-11							
12	21	452- 12/21 -CS10	-12							
13	21	452- 13/21 -CS10	-13							
13,5	21,5	452- 13,5/21,5 -CS12	27-13,5-CS12							
14	22	452- 14/22 -CS12	-14							
15	23	452- 15/23 -CS12	-15							
15,5	23,5	452- 15,5/23,5 -CS12	-15,5		35-060	Carbure brasé	31	13		
16	27,8	452- 16/27,8 -CS12	27-16-CS12							
17	28,8	452- 17/28,8 -CS16	27-17-CS16							
17,5	29,3	452- 17,5/29,3 -CS16	-17,5							
18	29,8	452- 18/29,8 -CS16	-18							
19	29,8	452- 19/29,8 -CS16	-19							
20	30,8	452- 20/30,8 -CS16	-20							
21	31,8	452- 21/31,8 -CS20	27-21-CS20							
22	31,8	452- 22/31,8 -CS20	-22			33	15			
23	32,8	452- 23/32,8 -CS20	-23							
24	33,8	452- 24/33,8 -CS20	-24		35-102	Carbure brasé	44	18		
25	40	452- 25/40 -CS20	27-25-CS20							
26	41	452- 26/41 -CS25	27-26-CS25							
27	42	452- 27/42 -CS25	-27							
28	43	452- 28/43 -CS25	-28							
29	44	452- 29/44 -CS25	-29							
30	45	452- 30/45 -CS25	-30		35-130	Carbure brasé	58	51	28	21
31	46	452- 31/46 -CS32	27-31-CS32(F/B)							
32	47	452- 32/47 -CS32	-32							
33	48	452- 33/48 -CS32	-33							
34	49	452- 34/49 -CS32	-34							
35	50	452- 35/50 -CS32	-35		35-140	Carbure brasé	68	60	37	28
36	51	452- 36/51 -CS32	27-36-CS32(F/B)							
37	52	452- 37/52 -CS32	-37							
38	53	452- 38/53 -CS32	-38							
39	54	452- 39/54 -CS32	-39							
40	55	452- 40/55 -CS32	-40							
41	56	452- 41/56 -CS32	-41							
42	57	452- 42/57 -CS32	-42							
43	58	452- 43/58 -CS32	-43		35-150	Carbure brasé	78	69	39	30
44	60	452- 44/60 -CS40	27-44-CS40(F/B)							
45	61	452- 45/61 -CS40	-45							
46	62	452- 46/62 -CS40	-46							
47	63	452- 47/63 -CS40	-47							
48	64	452- 48/64 -CS40	-48							
49	65	452- 49/65 -CS40	-49							
50	66	452- 50/66 -CS40	-50							
51	67	452- 51/67 -CS40	-51							
52	68	452- 52/68 -CS40	-52							
53	69	452- 53/69 -CS40	-53		35-160	Carbure brasé	88	78	40	30
54	82	452- 54/82 -CS50	27-54-CS50(F/B)							
55	83	452- 55/83 -CS50	-55							
56	84	452- 56/84 -CS50	-56							
57	85	452- 57/85 -CS50	-57							
58	86	452- 58/86 -CS50	-58							
59	87	452- 59/87 -CS50	-59							
60	88	452- 60/88 -CS50	-60							
61	89	452- 61/89 -CS50	-61							
62	90	452- 62/90 -CS50	-62							
63	91	452- 63/91 -CS50	-63							
64	92	452- 64/92 -CS50	-64							
65	93	452- 65/93 -CS50	-65							
66	94	452- 66/94 -CS50	-66							
67	95	452- 67/95 -CS50	-67							
68	96	452- 68/96 -CS50	-68							
69	97	452- 69/97 -CS50	-69							

Ø LAMAGES REALISABLES TABLEAUX DES COMBINAISONS POSSIBLES PORTE-OUTIL/AILETTES

Sur ces tableaux sont spécifiées toutes les combinaisons de lamage qui sont réalisables avec des porte-outils et des ailettes à lamer en tirant pour les dimensions métriques.

Les porte-outils sont spécifiés par le diamètre du trou de guidage et listés horizontalement.

Les ailettes sont indiquées par numéro de pièce et listées verticalement à gauche du tableau.

Les diamètres de lamage que les porte-outils et les ailettes peuvent ainsi réaliser sont indiqués dans les différentes colonnes situées sous les diamètres des trous, à droite des références des ailettes. Les diamètres de ces lamages sont donnés en mm.

Utilisation des tableaux de sélection

1. Sélectionner la dimension du diamètre de perçage.
2. Sélectionner le diamètre de lamage à réaliser, suivre la colonne correspondant au diamètre de perçage.
3. Noter la référence de l'ailette à utiliser dans la colonne "Ailette" à l'extrême gauche.

Ces tableaux permettent de déterminer rapidement la référence de l'outil et ainsi d'éviter des erreurs.

C	Ø guidage	4,5	4,75	5,5	5,55	6,35	6,5	C	Ø guidage	7,0	7,1	7,9	8,4	8,7	9,0	9,5	
Ailette																	
A	37-011	8,0	8,2	9,0	9,0	9,3	9,5	A	37-020-0320	10,2	10,3	11,1	11,4	11,5	11,8	12,3	
A	-010-0315	8,3	8,5	9,3	9,3	9,6	9,8	A	-020-0380	11,4	11,5	12,3	12,6	12,7	13,0	13,5	
A	-010-0335		8,9	9,7	9,7	10,0	10,2	A	-021	11,8	11,9	12,7	13,0	13,1	13,4	13,9	
A	-012			10,0	10,0	10,3	10,5	A	-020-0480	13,4	13,5	14,3	14,6	14,7	15,0	15,5	
A	-013			10,5	10,5	10,8	11,0	A	-022	13,8	13,9	14,7	15,0	15,1	15,4	15,9	
A	-014			11,0	11,0	11,3	11,5	A	-023	14,4	14,5	15,3	15,6	15,7	16,0	16,5	
A	-010-0415			11,3	11,3	11,6	11,8	A	-020-0540		14,7	15,5	15,8	15,9	16,2	16,7	
A	-010-0470					12,7	12,9	A	-024			16,7	17,0	17,1	17,4	17,9	
A	-015						13,0	A	-020-0620			17,1	17,4	17,5	17,8	18,3	
A	-010-0490						13,3	A	-025				17,6	17,7	18,0	18,5	
								A	-020-0650				18,0	18,1	18,4	18,9	
								A	-020-0660				18,2	18,3	18,6	19,1	
								A	-020-0680					18,7	19,0	19,5	
								A	-020-0710						19,6	20,1	
								A	-020-0760							21,1	

C	Ø guidage	10,0	10,3	10,5	11,0	11,1	11,9	12,0	12,7	13,0	13,5	14,0	14,3	15,0	15,1	15,5	
Ailette																	
A	37-030-0490	14,8	15,1	15,3	15,8	15,9	16,7	16,8	16,8	16,8	17,3	17,8	18,1	18,8	18,9	19,3	
A	-031	15,5	15,8	16,0	16,5	16,6	17,4	17,5	17,5	17,5	18,0	18,5	18,8	19,5	19,6	20,0	
A	-032	17,0	17,3	17,5	18,0	18,1	18,9	19,0	19,0	19,0	19,5	20,0	20,3	21,0	21,1	21,5	
A	-030-0610	17,2	17,5	17,7	18,2	18,3	19,1	19,2	19,2	19,2	19,7	20,2	20,5	21,2	21,3	21,7	
A	-030-0615	17,3	17,6	17,8	18,3	18,4	19,2	19,3	19,3	19,3	19,8	20,3	20,6	21,3	21,4	21,8	
A	-033	17,5	17,8	18,0	18,5	18,6	19,4	19,5	19,5	19,5	20,0	20,5	20,8	21,5	21,6	22,0	
A	-034	18,0	18,3	18,5	19,0	19,1	19,9	20,0	20,0	20,0	20,5	21,0	21,3	22,0	22,1	22,5	
A	-035	19,0	19,3	19,5	20,0	20,1	20,9	21,0	21,0	21,0	21,5	22,0	22,3	23,0	23,1	23,5	
A	-036	19,5	19,8	20,0	20,5	20,6	21,4	21,5	21,5	21,5	22,0	22,5	22,8	23,5	23,6	24,0	
A	-030-0730	19,6	19,9	20,1	20,6	20,7	21,5	21,6	21,6	21,6	22,1	22,6	22,9	23,6	23,7	24,1	
A	-037		20,3	20,5	21,0	21,1	21,9	22,0	22,0	22,0	22,5	23,0	23,3	24,0	24,1	24,5	
A	-030-0760		20,5	20,7	21,2	21,3	22,1	22,2	22,2	22,2	22,7	23,2	23,5	24,2	24,3	24,7	
A	-030-0780			21,1	21,6	21,7	22,5	22,6	22,6	22,6	23,1	23,6	23,9	24,6	24,7	25,1	
A	-030-0815				22,3	22,4	23,2	23,3	23,3	23,3	23,8	24,3	24,6	25,3	25,4	25,8	
C	-041							23,5	23,5	23,5	24,0	24,5	24,8	25,5	25,6	26,0	
A	-030-0830				22,6	22,7	23,5	23,6	23,6	23,6	24,1	24,6	24,9	25,6	25,7	26,1	
A	-030-0840					22,9	23,7	23,8	23,8	23,8	24,3	24,8	25,1	25,8	25,9	26,3	
C	-042							24,0	24,0	24,0	24,5	25,0	25,3	26,0	26,1	26,5	
A	-030-0920						25,3	25,4	25,4	25,4	25,9	26,4	26,7	27,4	27,5	27,9	
C	-043							25,5	25,5	25,5	26,0	26,5	26,8	27,5	27,6	28,0	
C	-040-0930							25,6	25,6	25,6	26,1	26,6	26,9	27,6	27,7	28,1	
C	-044								26,0	26,0	26,5	27,0	27,3	28,0	28,1	28,5	
C	-040-0965								26,3	26,3	26,8	27,3	27,6	28,3	28,4	28,8	
C	-040-0980								26,6	26,6	27,1	27,6	27,9	28,6	28,7	29,1	
H	-051										28,0	28,5	28,8	29,5	29,6	30,0	
H	-050-1030										28,1	28,6	28,9	29,6	29,7	30,1	
H	-052											29,0	29,3	30,0	30,1	30,5	
H	-050-1080											29,6	29,9	30,6	30,7	31,1	
I	-050-1110												30,5	31,2	31,3	31,7	
J	-050-1180													32,6	32,7	33,1	
J	-050-1190														32,9	33,3	
J	-050-1230															34,1	

C	Ø guidage	15,9	16,0	16,7	17,0	17,5	18,0	18,3	19,0	19,1	19,8	20,0	20,6	21,0	21,4	22,0	22,2	23,0	23,8	24,0	24,6		
Ailette																							
B	37-060-0750	23,9	24,0	24,7	25,0	25,5	26,0	26,0	26,0	26,1	26,8	27,0	27,6	28,0	28,0	28,0	28,2	29,0	29,8	30,0	30,6		
B	-060-0775	24,4	24,5	25,2	25,5	26,0	26,5	26,5	26,5	26,6	27,3	27,5	28,1	28,5	28,5	28,5	28,7	29,5	30,3	30,5	31,1		
B	-060-0785	24,6	24,7	25,4	25,7	26,2	26,7	26,7	26,7	26,8	27,5	27,7	28,3	28,7	28,7	28,9	29,7	30,5	30,7	31,3			
C	-061	25,9	26,0	26,7	27,0	27,5	28,0	28,0	28,0	28,1	28,8	29,0	29,6	30,0	30,0	30,0	30,2	31,0	31,8	32,0	32,6		
C	-060-0900	26,9	27,0	27,7	28,0	28,5	29,0	29,0	29,0	29,1	29,8	30,0	30,6	31,0	31,0	31,0	31,2	32,0	32,8	33,0	33,6		
C	-060-0920	27,3	27,4	28,1	28,4	28,9	29,4	29,4	29,4	29,5	30,2	30,4	31,0	31,4	31,4	31,4	31,6	32,4	33,2	33,4	34,0		
C	-060-0945	27,8	27,9	28,6	28,9	29,4	29,9	29,9	29,9	30,0	30,7	30,9	31,5	31,9	31,9	31,9	32,1	32,9	33,7	33,9	34,5		
C	-060-0975	28,4	28,5	29,2	29,5	30,0	30,5	30,5	30,5	30,6	31,3	31,5	32,1	32,5	32,5	32,5	32,7	33,5	34,3	34,5	35,1		
C	-060-1000	28,9	29,0	29,7	30,0	30,5	31,0	31,0	31,0	31,1	31,8	32,0	32,6	33,0	33,0	33,0	33,2	34,0	34,8	35,0	35,6		
C	-060-1005	29,0	29,1	29,8	30,1	30,6	31,1	31,1	31,1	31,2	31,9	32,1	32,7	33,1	33,1	33,1	33,3	34,1	34,9	35,1	35,7		
D	-062	29,9	30,0	30,7	31,0	31,5	32,0	32,0	32,0	32,1	32,8	33,0	33,6	34,0	34,0	34,0	34,2	35,0	35,8	36,0	36,6		
D	-060-1125	31,4	31,5	32,2	32,5	33,0	33,5	33,5	33,5	33,6	34,3	34,5	35,1	35,5	35,5	35,5	35,7	36,5	37,3	37,5	38,1		
D	-060-1150	31,9	32,0	32,7	33,0	33,5	34,0	34,0	34,0	34,1	34,8	35,0	35,6	36,0	36,0	36,0	36,2	37,0	37,8	38,0	38,6		
D	-060-1155	32,0	32,1	32,8	33,1	33,6	34,1	34,1	34,2	34,9	35,1	35,7	36,1	36,1	36,1	36,1	36,3	37,1	37,9	38,1	38,7		
D	-063	32,9	33,0	33,7	34,0	34,5	35,0	35,0	35,0	35,1	35,8	36,0	36,6	37,0	37,0	37,0	37,2	38,0	38,8	39,0	39,6		
K	-070-1220	33,3	33,4	34,1	34,4	34,9	35,4	35,4	35,4	35,5	36,2	36,4	37,0	37,4	37,4	37,4	37,6	38,4	39,2	39,4	40,0		
K	-070-1230		33,6	34,3	34,6	35,1	35,6	35,6	35,6	35,7	36,4	36,6	37,2	37,6	37,6	37,6	37,8	38,6	39,4	39,6	40,2		
D	-090-1245															37,9	38,1	38,9	39,7	39,9	40,5		
D	-090-1250																38,0	38,2	39,0	39,8	40,0	40,6	
K	-070-1300			35,7	36,0	36,5	37,0	37,0	37,0	37,1	37,8	38,0	38,6	39,0	39,0	39,0	39,2	40,0	40,8	41,0	41,6		
L	-070-1330				36,6	37,1	37,6	37,6	37,6	37,7	38,4	38,6	39,2	39,6	39,6	39,6	39,8	40,6	41,4	41,6	42,2		
E	-090-1350																40,0	40,2	41,0	41,8	42,0	42,6	
L	-070-1380						38,1	38,6	38,6	38,6	38,7	39,4	39,6	40,2	40,6	40,6	40,6	40,8	41,6	42,4	42,6	43,2	
E	-091																41,0	41,2	42,0	42,8	43,0	43,6	
M	-070-1430							39,6	39,6	39,6	39,7	40,4	40,6	41,2	41,6	41,6	41,6	41,8	42,6	43,4	43,6	44,2	
M	-070-1445								39,9	39,9	40,0	40,7	40,9	41,5	41,9	41,9	41,9	42,1	42,9	43,7	43,9	44,5	
M	-080-1480																						

C	Ø guidage	25,0	25,4	26,0	26,2	27,0	27,8	28,0	28,6	29,0	29,4	30,0		
Ailette														
D	37-101	33,0	33,4	34,0	34,2	35,0	35,8	36,0	36,6	37,0	37,4	38,0		
D	-100-1235	37,7	38,1	38,7	38,9	39,7	40,5	40,7	41,3	41,7	42,1	42,7		
D	-100-1250	38,0	38,4	39,0	39,2	40,0	40,8	41,0	41,6	42,0	42,4	43,0		
D	-100-1300	39,0	39,4	40,0	40,2	41,0	41,8	42,0	42,6	43,0	43,4	44,0		
D	-102	40,0	40,4	41,0	41,2	42,0	42,8	43,0	43,6	44,0	44,4	45,0		
D	-100-1400	41,0	41,4	42,0	42,2	43,0	43,8	44,0	44,6	45,0	45,4	46,0		
E	-110-1450	42,0	42,4	43,0	43,2	44,0	44,8	45,0	45,6	46,0	46,4	47,0		
E	-110-1550	44,0	44,4	45,0	45,2	46,0	46,8	47,0	47,6	48,0	48,4	49,0		
E	-111	45,0	45,4	46,0	46,2	47,0	47,8	48,0	48,6	49,0	49,4	50,0		
E	-110-1750	48,0	48,4	49,0	49,2	50,0	50,8	51,0	51,6	52,0	52,4	53,0		
F	-121	50,0	50,4	51,0	51,2	52,0	52,8	53,0	53,6	54,0	54,4	55,0		
F	-120-1870	50,4	50,8	51,4	51,6	52,4	53,2	53,4	54,0	54,4	54,8	55,4		
F	-120-1910		51,6	52,2	52,4	53,2	54,0	54,2	54,8	55,2	55,6	56,2		
F	-120-1970			53,4	53,6	54,4	55,2	55,4	56,0	56,4	56,8	57,4		
F	-120-1990				54,0	54,8	55,6	55,8	56,4	56,8	57,2	57,8		
G	-120-2070					56,4	57,2	57,4	58,0	58,4	58,8	59,4		
G	-120-2150						58,8	59,0	59,6	60,0	60,4	61,0		
G	-120-2170							59,4	60,0	60,4	60,8	61,4		
G	-120-2230								61,2	61,6	62,0	62,6		
G	-120-2270									62,4	62,8	63,4		
G	-120-2310										63,6	64,2		
G	-120-2370											65,4		
C Ø guidage														
Ailette														
D	37-130-1500	46,0	46,0	47,0	47,0	48,0	48,0	49,0	49,0	50,0	50,0	50,0		
E	-130-1590	47,8	47,8	48,8	48,8	49,8	49,8	50,8	50,8	51,8	51,8	51,8		
E	-130-1740	50,8	50,8	51,8	51,8	52,8	52,8	53,8	53,8	54,8	54,8	54,8		
E	-130-1750	51,0	51,0	52,0	52,0	53,0	53,0	54,0	54,0	55,0	55,0	55,0		
F	-131	54,0	54,0	55,0	55,0	56,0	56,0	57,0	57,0	58,0	58,0	58,0		
F	-130-1910	54,2	54,2	55,2	55,2	56,2	56,2	57,2	57,2	58,2	58,2	58,2		
G	-130-2150	59,0	59,0	60,0	60,0	61,0	61,0	62,0	62,0	63,0	63,0	63,0		
G	-132	60,0	60,0	61,0	61,0	62,0	62,0	63,0	63,0	64,0	64,0	64,0		
G	-130-2300	62,0	62,0	63,0	63,0	64,0	64,0	65,0	65,0	66,0	66,0	66,0		
G	-130-2400		65,0	65,0	66,0	66,0	67,0	67,0	68,0	68,0	68,0	68,0		
G	-130-2500				68,0	68,0	69,0	69,0	70,0	70,0	70,0	70,0		
R	-130-2600						71,0	71,0	72,0	72,0	72,0	72,0		
R	-130-2700								74,0	74,0	74,0	74,0		
C Ø guidage														
Ailette														
E	37-140-1750	53,0	53,0	54,0	54,0	55,0	55,0	56,0	56,0	57,0	57,0	58,0		
E	-140-1790	53,8	53,8	54,8	54,8	55,8	55,8	56,8	56,8	57,8	57,8	58,8		
E	-140-1800	54,0	54,0	55,0	55,0	56,0	56,0	57,0	57,0	58,0	58,0	59,0		
E	-140-1915	56,3	56,3	57,3	57,3	58,3	58,3	59,3	59,3	60,3	60,3	61,3		
E	-140-1950	57,0	57,0	58,0	58,0	59,0	59,0	60,0	60,0	61,0	61,0	62,0		
E	-140-2000	58,0	58,0	59,0	59,0	60,0	60,0	61,0	61,0	62,0	62,0	63,0		
F	-140-2145	60,9	60,9	61,9	61,9	62,9	62,9	63,9	63,9	64,9	64,9	65,9		
F	-141	63,0	63,0	64,0	64,0	65,0	65,0	66,0	66,0	67,0	68,0	68,0		
F	-140-2315	64,3	64,3	65,3	65,3	66,3	66,3	67,3	67,3	68,3	68,3	69,3		
G	-140-2500	68,0	68,0	69,0	69,0	70,0	70,0	71,0	71,0	72,0	72,0	73,0		
G	-142	69,0	69,0	70,0	70,0	71,0	71,0	72,0	72,0	73,0	73,0	74,0		
R	-140-2650	71,0	71,0	72,0	72,0	73,0	73,0	74,0	74,0	75,0	75,0	76,0		
R	-140-2750		74,0	74,0	75,0	75,0	76,0	76,0	77,0	77,0	78,0	78,0		
S	-140-2850				77,0	77,0	78,0	78,0	79,0	79,0	80,0	80,0		
S	-140-2950						80,0	80,0	81,0	81,0	82,0	82,0		
S	-140-3050								83,0	83,0	84,0	84,0		
S	-140-3150									86,0	86,0	86,0		
S	-140-3250										89,0	89,0		
S	-140-3350											92,0		
C Ø guidage														
Ailette														
F	37-150-2150	65,0	65,0	66,0	66,0	67,0	67,0	68,0	68,0	69,0	69,0	70,0		
F	-150-2295	67,9	67,9	68,9	68,9	69,9	69,9	70,9	70,9	71,9	71,9	72,9		
F	-150-2300	68,0	68,0	69,0	69,0	70,0	70,0	71,0	71,0	72,0	72,0	73,0		
F	-150-2400	70,0	70,0	71,0	71,0	72,0	72,0	73,0	73,0	74,0	74,0	75,0		
F	-150-2420	70,4	70,4	71,4	71,4	72,4	72,4	73,4	73,4	74,4	74,4	75,4		
G	-150-2690	75,8	75,8	76,8	76,8	77,8	77,8	78,8	78,8	79,8	79,8	80,8		
G	-150-2895	79,9	79,9	80,9	80,9	81,9	81,9	82,9	82,9	83,9	83,9	84,9		
S	-150-2950	81,0	81,0	82,0	82,0	83,0	83,0	84,0	84,0	85,0	85,0	86,0		
S	-151	86,0	86,0	87,0	87,0	88,0	88,0	89,0	89,0	90,0	90,0	91,0		
S	-150-3250	87,0	87,0	88,0	88,0	89,0	89,0	90,0	90,0	91,0	91,0	92,0		
S	-150-3350		90,0	90,0	91,0	91,0	92,0	92,0	93,0	93,0	94,0	94,0		
S	-150-3400				92,0	92,0	93,0	93,0	94,0	94,0	95,0	95,0		
S	-150-3450					93,0	93,0	94,0	94,0	95,0	95,0	96,0		
S	-150-3550							96,0	96,0	97,0	97,0	98,0		
T	-150-3650								99,0	99,0	100,0	100,0		
T	-150-3750									102,0	102,0	103,0		
T	-150-3850										105,0	105,0		
T	-150-3950											108,0		
T	-150-4050												111,0	
T	-150-4150													114,0

C	Ø guidage	53,2	54,0	54,8	55,0	55,6	56,0	56,4	57,0	57,1	57,9	58,0	58,7	59,0	59,5	60,0	60,3	61,0
Ailette																		
S	37-161	94,0	94,0	95,0	95,0	96,0	96,0	97,0	97,0	98,0	98,0	99,0	99,0	100,0	100,0	101,0	101,0	101,0
T	-162	108,0	108,0	109,0	109,0	110,0	110,0	111,0	111,0	112,0	112,0	113,0	113,0	114,0	114,0	115,0	115,0	115,0
T	-160-4050	109,0	109,0	110,0	110,0	111,0	111,0	112,0	112,0	113,0	113,0	113,0	114,0	114,0	115,0	115,0	116,0	116,0
T	-160-4150			112,0	112,0	113,0	113,0	114,0	114,0	115,0	115,0	116,0	116,0	117,0	117,0	118,0	118,0	118,0
T	-160-4250					115,0	115,0	116,0	116,0	117,0	117,0	118,0	118,0	119,0	119,0	120,0	120,0	120,0
T	-160-4350							118,0	118,0	119,0	119,0	120,0	120,0	121,0	121,0	122,0	122,0	122,0
T	-160-4450									121,0	121,0	122,0	122,0	123,0	123,0	124,0	124,0	124,0
U	-160-4550													124,0	124,0	125,0	125,0	126,0
U	-160-4650															127,0	127,0	128,0
U	-160-4750																	130,0

C	Ø guidage	61,1	61,9	62,0	62,7	63,0	63,5	64,0	64,3	65,0	65,1	65,9	66,0	66,7	67,0	67,5	68,0	68,3	69,0
Ailette																			
S	37-161	102,0	102,0	102,0	103,0	103,0	104,0	104,0	105,0	105,0	106,0	106,0	107,0	107,0	108,0	108,0	109,0	109,0	109,0
T	-162	116,0	116,0	116,0	117,0	117,0	118,0	118,0	119,0	119,0	120,0	120,0	121,0	121,0	122,0	122,0	123,0	123,0	123,0
T	-160-4050	117,0	117,0	117,0	118,0	118,0													

ETUDE DE TEMPS POUR MACHINE CN

Programme

Outil ERIX

90-33/62-CS32

L3 = 58

L4 = 50

L6 = 21

H = 100

J = 70

ST = 8

SA = 5 (distance de sécurité)

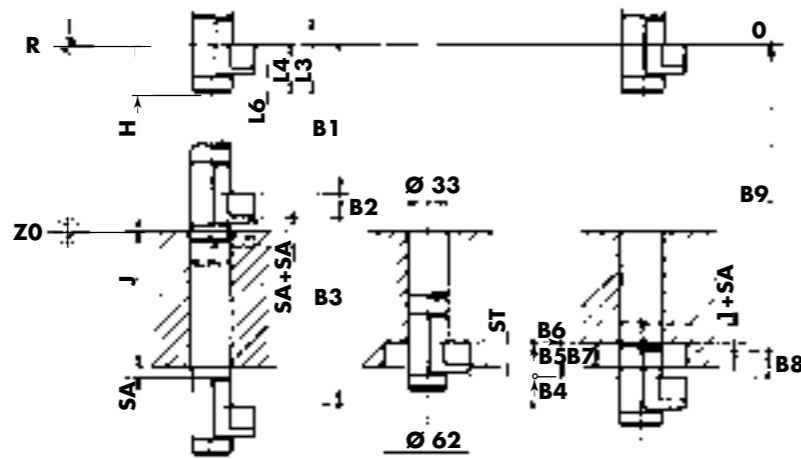

ETUDE DE TEMPS PIECE

Pièce: corps de pompe

Matière: acier moulé

Nombre de pièces: 100

Nombre d'opérations de lamage: 1200

CALCUL DU TEMPS			
Bloc	Mesure des distances	S Mm/min	Temps S
B1	$H + L6 - SA = 116$	2000	3,5
B2	$SA + SA = 10$	65	9,2
B3	$J + (L3 - L6) = 107$	2000	3,2
B4	$SA + 4 = 9$	65	8,3
B5	$(L3 - L4) - 4 + ST = 12$	58	12,4
B6	Rotation	-	3
B7	$(L3 - L4) + 1 = 9$	65	8,3
B8	$1 + SA = 6$	65	5,6
B9	$J - ST - SA + (L3 - L4) + H + L4 = 215$	2000	6,5
Temps total			60,0

TEMPS TOTAL EN S = 90

TEMPS TOTAL en min = 1,5

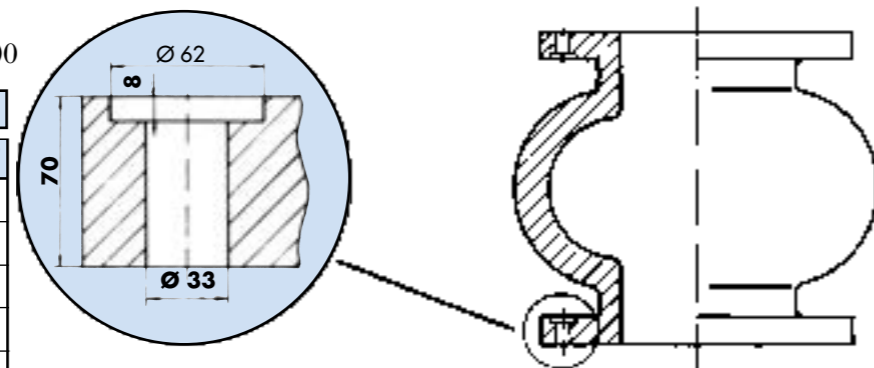

Résultats

- Bénéfice à tirer de l'outil à lamer ERIX.
- Economie pour cet outil exemple: 3 704,50 €.
- 60 heures machine dégagée pour d'autres travaux

Données	Avant	Avec l'outil à lamer ERIX
Outil:	Barre avec fraise à lamer en HSS	Type 90-33/62-CS32
Matière de l'outil:	HSS	Carbure
Vitesse de coupe:	25 m/min	50 m/min
Temps par lamage:	4,0 min	1,0 min
Taux horaire machine:	61,00 €	61,00 €
Coût par lamage:	4,11 €	1,04 €
Coût total des lamages:	4 939,00 €	1 235,00 €

Instructions pour la programmation sur les pages suivantes.

Outil à lamer en tirant jusqu'à Ø 30 mm (sans talon de guidage)

1. Bloc de programme A1

Avance rapide de l'outil jusqu'à ce que l'ailette soit à quelques mm de la pièce à usiner (SA) = distance de sécurité).

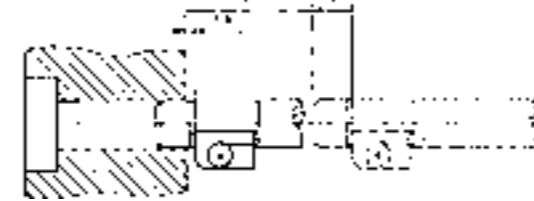

Sens de rotation : gauche
Rotation : tr/min. S
Avance : rapide F
Axe Z : $H + L6 - SA$ mm
Stop Z+ : $(L4 - L6) + SA$ Z+

3. Bloc de programme A3

Avance rapide jusqu'à ce que la hauteur totale de l'ailette sorte du trou.

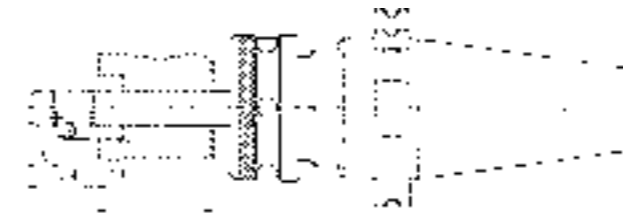

Sens de rotation : gauche
Avance : rapide F
Axe Z : $J + (L4 - L6)$ mm
Stop Z- : $-(J + SA)$ Z-

5. Bloc de programme A5

Arrêt de l'avance momentanément (plus d'une rotation).

6. Bloc de programme A6

Dégagement de la zone de lamage.



Sens de rotation : gauche
Avance : rapide F
Axe Z : 1 mm
Stop Z- : $-(J - ST + 1)$ Z-

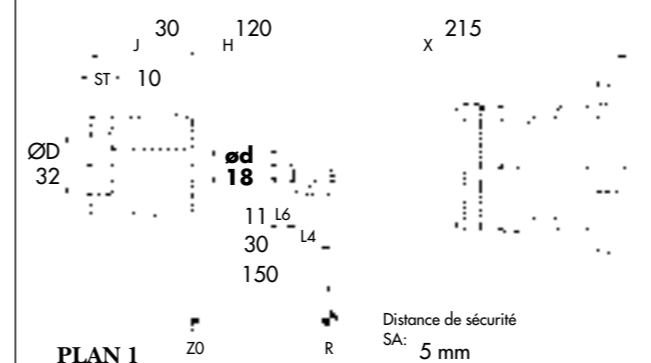

2. Bloc de programme A2

Avance réduite à 0,2 mm/tr jusqu'à la fermeture complète de l'ailette.

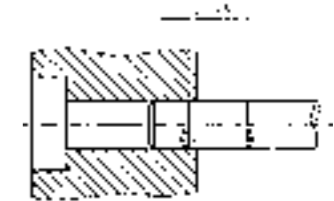

Sens de rotation : gauche
Avance : 0,2 mm/tr
Vitesse d'avance : Avance x Rotation F
Axe Z : SA + SA mm
Stop Z+ : $(L4 - L6) - SA$ Z+

4. Bloc de programme A4

Opération de lamage en tirant.

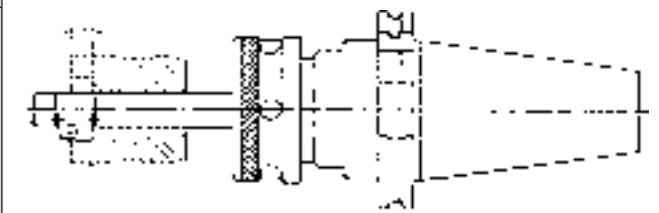

Sens de rotation : droite
Avance suivant tableau : mm/tr
Vitesse d'avance : Avance x Rotation F
Axe Z : SA + ST mm
Stop Z- : $-(J - ST)$ Z-

7. Bloc de programme A7

Avance jusqu'à la fermeture complète de l'ailette.



Sens de rotation : gauche R
Avance : 0,2 mm/tr
Vitesse d'avance : Avance x Rotation F
Axe Z : 1 + SA mm
Stop Z- : $-(J - ST - SA)$ Z-

8. Bloc de programme A8

Retour au point d'origine

Avance : rapide F
Axe Z : $J - ST - SA + H + L4$ mm
Stop Z+ : point de référence Z+

Matière : GG26
Vitesse de coupe : m/min : 40
Rotation : RPM : 360 S
Avance : mm/tr : 0,16
Vitesse d'avance : mm/min. : 52 F

Bloc	Axe Z	Axe Z	Stop Z	Rotation S	Sens de rotation	Vitesse d'avance
A1	$H + L6 - SA$	126	+ 24	320	gauche	2000
A2	SA + SA	10	+ 14	320	gauche	64
A3	$J + (L4 - L6)$	49	- 35	320	gauche	2000
A4	SA + ST	15	- 20	320	droite	52
A5	Rotation	0	- 20	320	droite	stop
A6	1 mm	1	- 21	320	droite	2000
A7	1 + SA	6	- 15	320	gauche	64
A8	$J - ST - SA + H + L4$	165	+ 150	320	gauche	2000

Outil à lamer en tirant au-dessus Ø 30 mm (avec talon de guidage)

Recherche du point 0 pièce et du point de référence R (voir plan 1 page 29).

1. Bloc de programme B1

Avance rapide de l'outil jusqu'à ce que l'ailette soit à quelques mm de la pièce à usiner (SA) = distance de sécurité).



Sens de rotation : gauche
 Rotation : tr/min. S
 Avance : rapide F
 Axe Z : H + L6 - SA mm
 Stop Z+ : (L4 - L6) + SA Z+

2. Bloc de programme B2

Avance réduite à 0,2 mm/tr jusqu'à la fermeture complète de l'ailette.

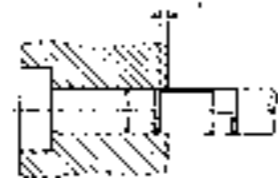

Sens de rotation : gauche
 Avance : 0,2 mm/rev
 Vitesse d'avance : Avance x Rotation F
 Axe Z : SA + SA mm
 Stop Z+ : (L4 - L6) - SA Z+

4. Bloc de programme B4

Le talon de guidage maintient l'ailette dans sa position de travail en entrant dans le trou.

ATTENTION! doubler la vitesse de rotation.

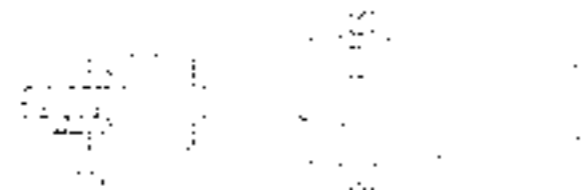

Sens de rotation : droite
 Avance : max. 0.2 mm/tr
 Vitesse d'avance : Avance x Rotation
 Axe Z : SA + 4 mm
 Stop Z- : - (J + (L3-L4) - 4) Z-

3. Bloc de programme B3

Avance rapide jusqu'à ce que la hauteur totale de l'ailette sorte du trou.

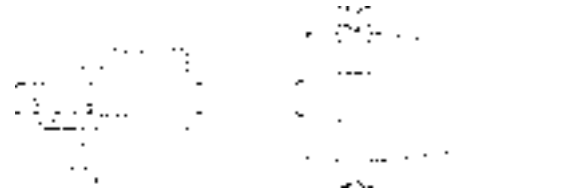

Sens de rotation : gauche
 Avance : rapide F
 Axe Z : J + (L3 - L6) mm
 Stop Z- : - (J + (L3-L4) + SA) Z-

5. Bloc de programme B5

Opération de lamage en tirant.

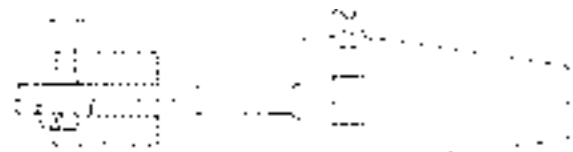

Sens de rotation : droite
 Avance suivant tableau : mm/tr
 Vitesse d'avance : Avance x Rotation F
 Axe Z : (L3 - L4) - 4 + ST mm
 Stop Z- : - (J - ST) Z-

6. Bloc de programme B6

Arrêt de l'avance momentanément (plus d'une rotation).



7. Bloc de programme B7

Dégagement de l'ailette avec son talon de guidage.

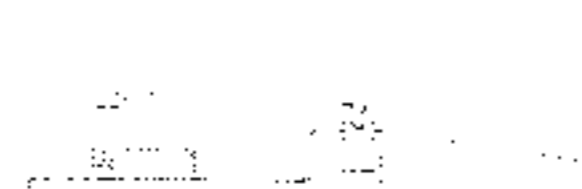

Sens de rotation : droite
 Avance : rapide F
 Axe Z : (L3 - L4) + 1 mm
 Stop Z- : - (J - ST + (L3-L4) + 1) Z-

8. Bloc de programme B8

Avance jusqu'à la fermeture complète de l'ailette.

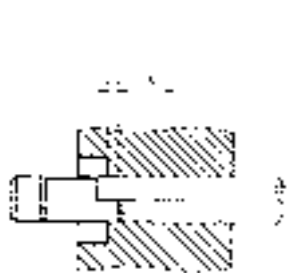

Sens de rotation : gauche
 Avance : max. 0.2 mm/tr
 Vitesse d'avance : Avance x Rotation F
 Axe Z : 1 + SA mm
 Stop Z- : - (J - ST + (L3-L4) - SA) Z-

9. Bloc de programme B9

Retour au point d'origine.

Vitesse de rotation : gauche
 Avance : rapide F
 Axe Z : J - ST - SA + (L3 - L4) + H + L4 mm
 Stop Z+ : point de référence Z+

PIECES DE RECHANGE

PERÇAGE Ø 4,5 à Ø 30 mm

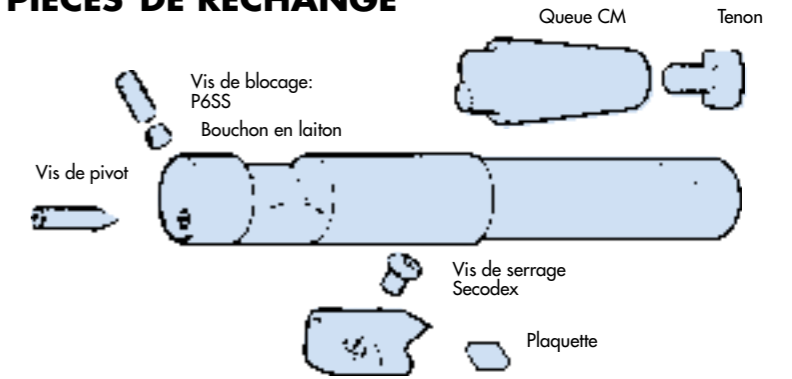

PORTE-OUTIL

Perçage ø	Vis de pivot	Clé 6 pans	Vis de blocage	Clé 6 pans	Bouchon en laiton ø
4,5 - 6,5	211-1	0,89	M2x2,5	0,89	1,5
7 - 9	-2	1,27	M2x2,5	0,89	1,5
10 - 15,5	-3	2	M3x 4	1,5	2,2
16 - 24	-4	3	M4x 5	2	3
25 - 30	-5	5	M4x12	2	3

Perçage ø	Tenon
10-15,5	MK2
16-30	MK3

AILETTE

Ailettes standard et semi-standard à lamer et à chanfreiner		Vis Secodex (à gauche)	Clé 6 pans
Standard	37 -041... -061	4-631	2,5
	37 -062... -102	5-639	3
	37 -111, -121	6-635	4
Semi-standard	37 -040 -0930... -060-1000	4-631	2,5
	37 -060 -1125... -100-1400	5-639	3
	37 -110 -1450... -120-2370	6-635	4
Chanfrein 45°	34 -063	5-639	3
	34 -121	6-635	4
Chanfrein 60°	34 -063 -60	5-639	3
	34 -121 -60	6-635	4
Chanfrein 30°	34 -061 -30	4-631	2,5
	34 -102 -30	5-639	3

PERÇAGE Ø 31 à Ø 69 mm

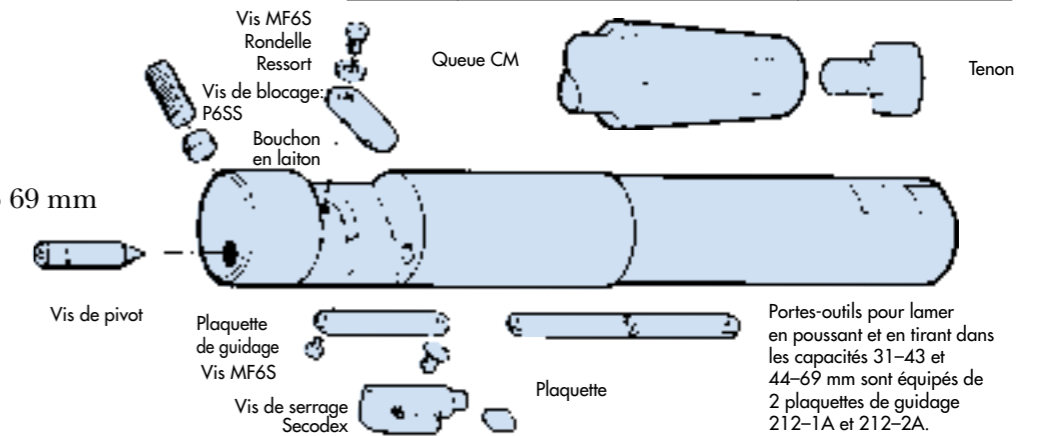

PORTE-OUTIL

Perçage ø	Vis de pivot	Clé 6 pans	Vis de blocage	Clé 6 pans	Bouchon en laiton ø
31-35	211-6	5	M5x12	2,5	4
36-43	-7	6	M5x12	2,5	4
44-53	-8	8	M5x12	2,5	4
54-69	-8	8	M5x12	2,5	4

Perçage ø	Ressort	Rondelle	Vis pour ressort	Clé 6 pans
31-35	213-1	214-1	M4x8	2,5
36-43	-2	-1	M4x8	2,5
44-53	-3	-2	M5x10	3
54-69	-4	-2	M5x10	3

Perçage ø	Plaquette de guidage	Vis	Clé 6 pans	Tenon
31-35	212-1	M4x8	2,5	MK4
36-43	-1	M4x8	2,5	MK4
44-53	-2	M5x10	3	MK5
54-69	-2	M5x10	3	MK5

AILETTE

Ailettes standard et semi-standard à lamer et à chanfreiner		Vis Secodex (à gauche)	Clé 6 pans
Standard	37 -131, -132	6-635	4
	37 -141, -142	6-645	4
	37 -151, -152, -162	8-649	5
Semi-standard	37 -130 -1500	5-639	3
	37 -130 -1750... -130-2700	6-635	4
	37 -140 -1750... -140-3350	6-645	4
Chanfrein 45°	37 -150 -2150... -160-4450	8-649	5
	37 -160 -4550... -160-5250	2X8-649	5
	34 -132	6-635	4
Chanfrein 60°	34 -142	6-645	4
	34 -150, -160	8-649	5
Chanfrein 30°	34 -132 -60	6-635	4
	34 -142 -60	6-645	4
Chanfrein 30°	34 -150 -60, -160-60	8-649	5
	34 -130 -30	6-635	4
	34 -140 -30	6-645	4
	34 -150 -30, -160-30	8-649	5

L'outil automatique ERIX à lamer en tirant a été conçu dans les années 1970 par un employé de ERIKSBERGS MEKANISKA VERKSTAD à Gothenburg, l'un des chantiers navals les plus connus au monde à cette époque.

De gros moteurs diesel pour la propulsion des bateaux étaient fabriqués dans ce chantier. Dans les blocs moteurs, des lamages en tirant très souvent inaccessibles sont à usiner, difficiles et longs à réaliser avec les méthodes traditionnelles; ce nouvel outil devrait améliorer substantiellement cette opération.

La production et la commercialisation de cet outil furent prises en charge par une nouvelle compagnie en 1977.

En hommage à ce chantier naval c'est son nom qui fût retenu pour la raison sociale de cette société: ERIX TOOL AB.

Depuis, le système à lamer en tirant automatique ERIX a été vendu dans le monde entier. Plus de 30 représentants dans les pays les plus industrialisés distribuent l'outil à des industries de fabrication très diverses: depuis pièces détachées miniatures pour caméra jusqu'aux puissantes machines nucléaires.

D'autres exemples incluent: les moteurs, turbines, pompes, vannes, machines à imprimer, machines pour le génie civile, équipements des exploitations agricoles, outils pour machines à contrôle numérique ou commandes manuelles; tout ceci pour ne citer que les principales applications.

Dans l'avenir toute l'industrie utilisera l'outil à lamer automatique ERIX qui sera la solution idéale pour les opérations simples ou compliquées, de petite ou de grande dimensions.

Le système ERIX économisera votre temps et votre argent.



HAHN+KOLB
SOVECO



Les conquérants (im. Kilimandjaro) - 1 avenue de l'Atlantique - 91976 Z.A. COURTABOEUF Cedex
Tel. 01 69 19 43 90, Fax 01 69 19 43 99